



ACTA SESSIÓ DE PLE

Número: 2017000002
Caràcter: Extraordinària
Data: 9 de febrer de 2017
Constitució: 19:32
Aixecament: 21:16

RELACIÓ DE MEMBRES CORPORATIUS

Assistents

Elisabeth Oliveras i Jorba	JUNTS-AM
Albert Falgueras Cuatrecasas	JUNTS-AM
Anna Canes i Urbano	JUNTS-AM
Àlex Brossa Enrique	JUNTS-AM
David Caminal Caparrós	JUNTS-AM
Elena Sabater Sánchez	JUNTS-AM
Francesc Fernandez Lugo	JUNTS-AM
Maria Domingo Soler	JUNTS-AM
Montserrat Mundi i Mas	CIU
Miriam Casaramona Massana	CIU
Carles Gilabert Cardona	PSC-CP
David Sánchez Mancebo	C'S
Luís Villa Carbó	C'S
Marta Baldrich Caselles	ICV

Absents sense justificació

Cap

Absents amb justificació

Mercè Vallès Corominas	CIU
Josep Antoni Delgado Rivera	CIU
Sílvia Peralta i Valdívia	PSC-CP

PRESIDENTA

Elisabeth Oliveras i Jorba.

SECRETARIA

Helena Muñoz Amorós.

QUÒRUM

Es verifica afirmativament el quòrum d'assistència a l'inici de la sessió i es manté durant el seu transcurs.

CONVOCATÒRIA

Primera.

ASSUMPTES CONEGUTS

1. Resolució al·legacions i aprovació definitiva dels Pressupostos i la Plantilla 2017

ANTECEDENTS DE FET

El Ple de l'Ajuntament va aprovar inicialment el Pressupost General de l'Ajuntament per a l'exercici 2017 en sessió ordinària del dia 29 de desembre de 2016.

L'edecte d'aquesta aprovació es va publicar al BOPB. el dia 2 de gener de 2017, finalitzant el termini d'exposició de quinze dies per a formular al·legacions el dia 24 de gener de 2017.

El 18 de gener de 2017 el grup municipal de Ciutadans ha presentat al·legacions contra la esmentada aprovació inicial. Els grups municipals del PSC-CP i de Convergència, per ordre de lliurament, han presentat al·legacions el dia 23 de gener de 2017 contra l'esmentada aprovació inicial. I finalment, la interessada M^a Antònia Teruel Salvat, el dia 24 de gener de 2017 ha enviat correu electrònic comunicant a l'exposició del mateix la voluntat d'impugnació del pressupost aprovat inicialment. Amb aquest correu s'annexa un fitxer format pdf que no es pot accedir perquè està corromput.

Vist l'informe del Cap del servei d'informàtica i sistemes de comunicació, on conclou que el registre electrònic de la seu electrònica de l'Ajuntament de Sant Quirze del Vallès es troba actiu i que ha funcionat sense interrupcions ni errors des de el dia 22 de gener de 2017.

Vist l'informe 05/2017 de la Intervenció municipal.

FONAMENTS DE DRET

- Articles 162 i següents del Reial Decret Legislatiu 2/2004, de 5 de març, pel qual s'aprova el Text Refós de la Llei Reguladora de les Hisendes Locals.

- Llei Orgànica 2/2012, de 27 d'abril, d'Estabilitat Pressupostària i Sostenibilitat Financera.

DISPOSICIÓ

S'adopta l'acord següent:



Primer .- Desestimar les al·legacions formulades pel grups municipals de Ciutadans, PSC-CP i de Convergència contra l'aprovació inicial dels Pressupostos de 2017.

Segon.- No admetre l'al·legació presentada per la interessada Maria Antonia Teruel Salvat perquè el registre electrònic municipal és el canal que assegura els mecanismes d'identificació i acreditació que s'estableixen a l'ordenança municipal reguladora de l'administració electrònica i la Llei 39/2015, d'1 d'octubre de Procediment Administratiu Comú de les Administracions Públiques. Per tant, atès que aquest ha funcionat amb normalitat i sense interrupcions ni errors des de el dia 22 de gener de 2017, no es pot admetre un correu electrònic com a mitjà de presentació d'una al·legació o impugnació perquè hi ha altres canals que si que asseguruen el compliment dels requisits legals establerts.

Tercer.- Aprovar amb caràcter definitiu el Pressupost General consolidat per a l'exercici del 2017, amb el contingut determinat per la legislació vigent incorporat a l'expedient administratiu, i segons el desglossament per capítols següent:

INGRESSOS	AJUNTAMENT	COMU	AJUSTAMENTS	CONSOLIDAT
I. IMPOSTOS DIRECTES	10.856.500,00	0,00	-16.120,69	10.840.379,31
II. IMPOSTOS INDIRECTES	200.000,00	0,00		200.000,00
III. TAXES I ALTRES INGRESSOS	2.183.300,00	13.000,00		2.196.300,00
IV. TRANSFERÈNCIES CORRENTS	4.983.309,39	14.000,00	-14.000,00	4.983.309,39
V. INGRESSOS PATRIMONIALS	211.000,00	355.169,32	-40.400,00	525.769,32
VI. ALIENACIÓ D'INVERSIONS	0,00	0,00		0,00
VII. TRANSFERÈNCIES DE CAPITAL	609.500,00	134.709,56		744.209,56
IX. PASSIUS FINANCERS	408.000,00	0,00		408.000,00
TOTAL INGRESSOS	19.451.609,39 97,76%	516.878,87 2,60%	-70.520,69 -0,35%	19.897.967,58 100,00%
DESPESES	AJUNTAMENT	COMU	AJUSTAMENTS	CONSOLIDAT
I. PERSONAL	8.006.524,30	107.920,84		8.114.445,14
II. BÉNS I SERVEIS	8.010.197,45	73.373,86	-56.520,69	8.027.050,62
III. DESPESES FINANCERES	114.023,25	93.405,12		207.428,37
IV. TRANSFERÈNCIES CORRENTS	862.526,15	0,00	-14.000,00	848.526,15
V. INVERSIONS REALS	1.689.300,00	0,00		1.689.300,00
VII. TRANSFERÈNCIES CAPITAL	3.600,00	0,00		3.600,00
IX. PASSIUS FINANCERS	765.438,24	212.544,04		977.982,28
TOTAL DESPESES	19.451.609,39 97,90%	487.243,86 2,45%	-70.520,69 -0,35%	19.868.332,57 100,00%

Quart.- Aprovar la Plantilla pressupostària per a l'exercici de 2017, que compren tots els llocs de treball reservats a funcionaris, personal laboral i eventual, segons disposa la legislació vigent, del personal al servei de l'Ajuntament, amb les modificacions i en els termes que figuren a l'expedient.

Cinquè.- Remetre còpia del Pressupost aprovat i de la Plantilla a la Generalitat de Catalunya i a l'Administració de l'Estat, segons disposa l'article 169.4 del Text Refós de la Llei Reguladora de les Hisendes Locals i l'article 127 del RD Legislatiu 781/1986 pel qual s'aprova el Text Refós de les disposicions legals vigents en matèria de Règim Local.

Sisè.- Publicar el Pressupost definitiu aprovat i la plantilla pressupostària en el Butlletí Oficial de la Província, i en el tauler d'anuncis de la Corporació, de conformitat amb allò establert en l'article 169.3 del Text Refós de la Llei Reguladora de les Hisendes Locals.

Deliberacions

El senyor Albert Falgueras Cuatrecasas declara:

Bon vespre a tothom.

Recordem que el Ple de l'Ajuntament va aprovar inicialment el pressupost general de l'Ajuntament per l'exercici 2017, en sessió ordinària del dia 29 de desembre de 2016.

L'edicte d'aquesta aprovació es va publicar al BOP el dia 2 de gener del 2017, finalitzant el termini d'exposició de 15 dies per formular al·legacions el dia 24 de gener del 2017.

En temps i forma s'han rebut al·legacions del grup municipal de C's, del grup municipal del PSC i del grup municipal de Convergència.

Anirem explicant cadascuna de les al·legacions, amb la resposta de l'equip de govern i intervindran doncs tots els regidors als quals els hi afectat cadascuna de les seves al·legacions.

El grup municipal de PSC ens presenta una al·legació, la segona, que diu: "dotar una partida per un programa municipal d'ocupació propi per als col·lectius més vulnerables". I aquí fa referència al Capítol I, a l'estalvi que hi ha de la reducció de més d'un 2% i que aquest estalvi es podria destinar a dotar una partida destinada a generar ocupació municipal. Un programa propi.

Aquesta al·legació també va lligada al mateix temps a l'al·legació quarta, que diu: "incrementar el Capítol I amb la previsió de l'increment de l'1% dels sous i salaris de la plantilla municipal". I diu l'al·legació que en la línia d'aquesta segona al·legació l'estalvi del Capítol I en més del 2% permetria preveure l'increment salarial dels treballadors i treballadores en un 1% pel 2017 i destinar l'altra 1% a la creació d'un programa d'ocupació municipal propi.

Quant a la disminució del 2% del Capítol I de 2017, respecte al del 2016, s'ha de tenir en compte que l'any passat el Capítol I es va incrementar en un 2,99 respecte a l'any anterior, per la implementació de la partida del pagament de la paga extra de l'any 2012 fins a 180.000€.

La disminució del Capítol I d'enguany d'un 2,33 esdevé precisament perquè no es contempla l'import de la paga extra, de tal manera que si no es té en compte aquesta, el Capítol I disminueix en un 0,14 que representen 11.189,62€.

Tot i la disminució del Capítol I per una banda s'ha previst la despesa de programes de foment de l'ocupació, comptant que el cost total està parcialment finançat per les subvencions de la Diputació per a aquest tipus de programa com fins ara. I aquí també estem donant resposta a l'al·legació presentada pel grup municipal de C's, que proposava que la partida 1500 4300 2269900, despeses associades a la contractació plans d'ocupació, passés de 6.000 a 18.000€.

D'altra banda s'ha de tenir en compte que a partir de l'aprovació de la Llei de pressupostos generals de l'Estat per a l'any 2017, caldrà incrementar les partides retributives del personal amb el percentatge que correspongui, de tal manera que hem de preveure que l'aplicació de l'increment retributiu dels empleats i empleades públiques que



prevegi la llei suposarà un increment de la massa salarial i en previsió d'això hem de ser cautelosos amb la despesa. No obstant, com que encara no s'ha produït aquesta aprovació, tal com se'n explica des d'Intervenció, aquest fet impedeix ni tan sols aplicar de forma preventiva cap indicador d'increment que no hagi estat aprovat mitjançant la legislació esmentada, ja que s'incompliria allò establert pel pressupost general de l'Estat, prorrogat i que per tant està vigent a la data de l'emissió de l'informe d'Intervenció.

Tot això sense perjudici que d'acord amb les disponibilitats reals de la despesa de personal, es puguin modificar al llarg de l'exercici la destinació de la despesa, sempre, evidentment, amb plena subjecció a les limitacions de contractació i nomenament que estableix la Llei de pressupostos de l'Estat.

El grup municipal de Convergència ens presenta la segona al·legació: "compromisos de Capítol I", i diu que a començaments del 2015 l'Ajuntament va arribar a una sèrie d'acords amb la representació del personal que no han estat implementats. En aquests moments l'informe de la cap de Recursos Humans diu que alguns d'ells s'inclouen en aquest pressupost, però no hi són tots. Per tant, considerem que l'import de Capítol I està per sota dels compromisos contrets amb la representació dels treballadors i treballadores de l'Ajuntament i per això demanem el seu increment, especialment per valoració de llocs de treball, que creiem que com a mínim s'ha de doblar.

Val a dir que enguany a les diverses meses generals de negociació s'ha anat treballant i acordant la implementació de les modificacions aprovades inicialment al Ple novembre de 2014, amb l'expedient de pressupostos municipals i aprovades definitivament al Ple del 29 de desembre de 2014 i publicades al BOP el 8 de gener de 2015.

I ara per ara es troben pendent d'execució les següents: la plaça de tècnic auxiliar de Cultura per promoció interna pendent d'aprovació de la convocatòria, la plaça de TAG jurídic pendent d'aprovació definitiva del pressupost pel canvi de complement de destinació, la plaça TAE serveis interns pendent d'aprovació definitiva del pressupost per canvi d'escala d'administració especial a la d'administració general, places de tècnic auxiliar de biblioteca subjectes a les limitacions de la Llei general de l'Estat quant a la convocatòria de places. Les places d'administratius i administratives pendents de l'aprovació definitiva del pressupost per a l'adscripció definitiva, la plaça de tècnic mig de gestió d'Esports pendent de la convocatòria per a la provisió del lloc.

I en general les majors dificultats per la implementació d'algunes de les modificacions aprovades pel ple del 29 de desembre del 2014 són les següents: la reclassificació del personal funcionari de carrera a laboral fix, a noves places de grups de titulació superior requereix concurs-oposició reservada a promoció interna, amb el compliment dels corresponents requisits: titulació, català, etc.

Les modificacions i adequacions que comportin increment retributius d'acord amb la Llei general, només poden ser excepcionals i singulars, algunes de les modificacions de la plantilla que s'hi varen adoptar o bé no representaven cap cost afegit del Capítol I, ja que les persones que ocupaven els llocs de treball que es pretenen regularitzar ja cobren majors funcions, o bé es va condicionar a la modificació a l'existència d'estalvi de les partides del Capítol I.

També el grup municipal de Convergència, ens torna a presentar l'al·legació, en aquest cas la primera: "reducció de les previsions d'ingressos de la partida d'impost sobre l'increment de valor dels terrenys de naturalesa urbana". I aquí proposen reduir la partida en 200.000€.

I tal com vam respondre l'any passat, això ve lligat al mercat immobiliari, recordem que vàrem ensenyar unes gràfiques que reflectien l'evolució tant de les compra-vendes com de les hipoteques, i ja vàiem que seguïem el mateix patró. Seguien totes les gràfiques les mateixes tendències i ens trobem ja des de fa 3 anys en tendència alcista, moderada però alcista. Per això fem créixer les nostres previsions de forma moderada.

Recordem que l'informe d'Intervenció se'ns explica que en les previsions de 2017 no han estat considerades les liquidacions més quantioses del 2016, derivades de possibles transaccions de caràcter excepcional. I que a data d'emissió de l'informe, el nivell d'execució del tribut representada 2.247.000€ de drets reconeguts nets i 1.993.000€ d'ingressos nets.

També a l'informe, igual que l'any passat, s'insisteix en la necessitat de portar un control periòdic d'aquests ingressos i també dels ingressos que no són de padró per tal de veure el seu nivell d'execució i en el seu cas adoptar en les despeses les mesures correctores adients. Així s'ha fet al llarg de l'any, primera amb el Sr. Goytisolo i després amb el Sr. Poyato, tal com ens vàrem comprometre, hem anat seguint de forma acurada l'evolució d'aquest impost al llarg de tot l'exercici.

I finalment es presenta l'al·legació quarta: "resolució contracte pàrquing Anselm Clavé". Tal com recull l'informe d'Intervenció, el Ple de l'Ajuntament va acordar incoar l'inici del procediment per la resolució d'aquest contracte respecte del procediment a seguir. Va quedà palès que les obligacions que es derivaven de la resolució d'aquest contracte si finalment es fa efectiva, han de quedar garantides pressupostàriament en el moment en què l'Ajuntament desestimi les al·legacions que els interessats hagin pogut presentar contra la resolució del Ple de desembre i acordi la instrucció del procediment de resolució.

En aquest sentit se'ns explica des d'Intervenció que és obvi que sigui així, perquè a través de la resolució de les al·legacions que els interessats puguin presentar, es podria acordar l'arxiu del mateix si es donés compliment als incompliments que s'han posat de manifest i que han motivat l'inici de l'expedient.

Ara bé, si això no succeeix, la Llei d'hisendes locals, el reglament que el desenvolupa i les pròpies bases d'execució, preveuen sengles mecanismes de modificació del pressupost per garantir els crèdits pressupostaris en el moment que així es requereixi, cal indicar que respecte a la vessant pressupostària, resulta convenient mantenir la disponibilitat dels eventuais romanents de tresoreria per a les despeses generals i subsidiàriament la capacitat d'endeutament. Respecte a la vessant financera, es pot cobrir aquest risc amb la dotació de la contingència.

Finalment se'm recorda que aquestes previsions es poden realitzar tant en motiu de pressupostos inicials com amb les oportunes modificacions pressupostàries.

El senyor Francesc Fernández Lugo declara:

Bon vespre.

Com a regidor de l'Àrea de Territori i Medi Ambient doncs també farà referència a les al·legacions presentades i que fan referència a aquesta Àrea.



En aquest cas comencem pel grup de C's, que demanen anul·lar la partida anomenada "Conscienciació ambiental i tinença responsable d'animals" dotada amb 6.000€. Creien que encara fa falta pedagogia en la tinença d'animals i sobre el respecte al Medi Ambient. Com exemple una dada, l'incivisme l'any passat a Sant Quirze del Vallès ha costat, ha tingut un cost de 56.000€. La previsió en aquesta partida és destinar aquests 6.000€ a la col·laboració amb la campanya anual d'adopcions de gossos abandonats de la protectora de Sabadell, part dels quals provenen de Sant Quirze, atès que és aquesta entitat la que fa el servei d'acollida dels gossos del nostre municipi.

També volem fer una campanya de conscienciació de tinença responsable, el que inclou disseny i edició de fulletons, així com activitats com la Festa dels Animals i altres companyes de conscienciació ambientals que inclouen la Festa del Medi Ambient, la col·laboració en activitats de neteja de la Serra de Galliners i les campanyes de comunicació per a la prevenció d'incendis forestals.

I l'altra al·legació presentada a aquests pressupostos que fa referència a l'Àrea de Territori i Medi Ambient és l'al·legació sisena del grup de Convergència: "revisió del Pla general", en la que es demana sobre la participació ciutadana i es demana també que s'eliminin les noves places de la plantilla, específicament la de topògraf. Està previst que en el decurs de les pròximes setmanes comencin els treballs de revisió del Pla general, un cop aquesta setmana la Junta de Govern Local ha aprovat l'adjudicació dels treballs a l'estudi Jornet-Llop-Pastor que ha estat el guanyador de la licitació.

Com explica l'informe d'Intervenció, els municipis tenim potestat autorganitzativa i la revisió del Pla general inclou un pla de participació ciutadana que és obligatori. Aquest pla de participació no ha desaparegut, ha estat inclòs en el plec de prescripcions de la licitació que va estar en exposició pública i on es pot llegir que els treballs han d'incloure l'organització, la redacció i l'execució del programa de participació.

De fet, l'equip adjudicatari haurà de fer la redacció del programa de participació ciutadana en un termini de 3 mesos dins la primera fase dels treballs, o sigui que la participació ciutadana hi era i hi serà, no ha desaparegut pas.

Ja que hi som i per donar més informació tant als grups municipals com a les persones que ens estan seguint via streaming o a través de la Ràdio, la proposta de l'equip guanyador de la licitació inclou entre d'altres en l'apartat de participació ciutadana, fer tallers temàtics, mapeig, que aquesta revisió sigui àmbit d'estudi en l'entorn universitari, entrevistes grupals i un anàlisi de les xarxes associatives. A més, segons va escriure el Comitè d'Experts en el seu informe i llegeixo textualment: "es valora molt positivament el fet de plantejar les sessions participatives per un model de ciutat en un horitzó dels propers 20 anys, així com les eines de seguiment mencionades.

Per tot això, el Comitè d'Experts va valorar en 13 punts sobre 13, és a dir amb la màxima puntuació la proposta de l'estudi que ha estat finalment guanyador en aquest aspecte.

D'altra banda la revisió d'un pla general d'urbanisme implica una feina d'actualització cartogràfica i topogràfica, així que el treball topogràfic és necessari.

Com sabem s'ha obert un concurs oposició pel nomenament interí d'enginyer tècnic en topografia amb motiu dels treballs del Pla d'ordenació urbana. Per tant la seva feina serà

necessària a l'hora de tirar endavant aquest projecte i fer la revisió, bàsicament perquè va íntimament lligada.

El senyor David Caminal Caparrós declara:

Faré referència al grup de C's, a les al·legacions del grup de C's, concretament a l'apartat que diu: "Modificar o afegir les partides següents". Doncs hi ha una partida que diu *reposició de clavegueram afegí 46.000€*. I voldria recordar, que ja ho vam comentar en el Ple de pressupostos, però que dins del Pla quadriennal que tenim, que ja vam comentar que anem a fer una inversió d'uns 400.000€ quant a asfaltats i vam dir que inclouríem anar reparant i anar posant al dia el que era clavegueram. Som conscients de què és l'inici, així mateix també hem demanat a la Diputació una subvenció que hi ha per fer un pla director de clavegueram i anar mica en mica posant-se al dia i arreglant-ho tot. És un tema que sabem i som conscients de la importància.

La senyora Marta Baldrich Caselles declara:

Bon vespre.

Començaré per una de les al·legacions del grup de C's, que proposaven modificar o afegir unes partides i ens proposaven afegir una nova partida de suport a la gent gran per valor de 5.000€, que aquesta al nostre entendre posaven que serviria per comprar i entregar targetes de transport tant de bus urbà com de targetes T-10 per a la gent gran i usuària de Benestar Social.

Des de Benestar Social ja s'estan fent des de fa molts anys ajuts al transport, tant a la gent usuària de Benestar Social com a gent gran. També comentar-los que segurament vostès saben que des de Ferrocarrils de la Generalitat de Catalunya també ja estan fent bonificacions a les rendes més baixes i per tant estem complint, fa molts anys que dins del pressupost de Benestar Social i Gent Gran ja contempla aquestes partides per ajuts de transport. Per tant no entenem perquè hem de pujat el valor de 5.000€.

També ens demanàvem, feien una altra al·legació, demanaven un augment de la partida pel Pla de dinamització de la gent gran de 9.000€ a 18.000€. Encantats, el que passa que tampoc ens han explicat que es faria de més amb els 9.000€ que proposaven d'augmentar. En base a quines noves propostes.

Des del Pla de dinamització de la gent gran, aquests últims anys s'han fet moltes coses, estem treballant, hem augmentat tant a serveis com d'activitats i no ens hem mogut d'aquests diners, no tenim perquè augmentar si veiem que no ens fan falta.

També durant aquest any hi hauran canvis, és veritat, en el Casal d'Avis des de la persona que dinamitza perquè es jubila i segurament que sortiran noves activitats, però bé serà a partir del juliol, s'han de fer noves propostes i per tant això ja sortirà pel pressupost de l'any que ve.

També tenim una al·legació pel que fa a habitatge del grup de Convergència, que ens parla que des d'aquesta Regidoria, estem parlant de l'empresa municipal COMU, que està sota mínims, que no tenim cap estratègia clara de futur, no tenim previst destinar diners al dret de tanteig i retracte. Miri'n és veritat, però és que la COMU que està sota mínim no és d'ara, ni de l'any passat ni de l'altre. I sí que estem intentant, intentant entre tots, perquè hi ha una Junta, hi ha un Consell d'Administració de la COMU que hi som tots representants tots els grups municipals i per tant som coneixedors que estem



treballant per millorar la situació de la COMU, i que ens en sortirem. Això pel que fa a la COMU.

També de polítiques d'habitatge n'hem fet de noves, que no s'havien fet mai. I també parlar una mica de, quan parlaven vostès del dret a tanteig dels pisos, en aquest any i mig que portem hem vist, ens han ofert 2 pisos, hem anat a veure'ls i evidentment no els hem pogut comprar perquè no complien les condicions, condicions econòmiques no, d'estructura d'aquests pisos, per poder-los adquirir. En el cas de poder comprar un d'aquests pisos, doncs ja ens plantejaríem com ho fem i de quina manera ho fem.

D'altra banda vostès també parlen d'això, del dret al tanteig, dels pisos buits, en aquest moment, aquest any, la tasca principal que hem de fer des d'Habitatge, el que estem fent és creuant les dades del padró amb les dades que tenim de consums d'aigua del municipi per poder contrastar i poder preveure quins són els habitatges que tenim buits. En aquest moment estem treballant en això, estem començant a treballar, que també ho posarem a la taula a tots els grups municipals quan tinguem una mica més embastat, tot el que és l'ordenança de pisos buits, perquè això no serà fins a final d'any que puguem aprovar la nova ordenança i per tant això serà efectiu a partir de l'any 2018. És un procés, no podem tirar-nos a la piscina sense haver fet tot aquest procés, perquè són lents. Aquí és la nostra resposta pel que fa a l'al·legació de Convergència.

El senyor Àlex Brossa i Enrique declara:

Bon vespre a tothom.

Primer de tot agrair novament a tots els grups la presentació d'al·legacions, aquest debat és molt necessari i evidentment doncs també ajuda a millorar l'elaboració pressupostària, no tant sols aquesta sinó també futures.

Comencem per una al·legació de C's que feia referència a comerç, i també agrair a C's la manera de fer valenta les al·legacions, i una manera molt racional, de dir "escolta creiem que hauríem d'augmentar aquestes partides i ho podríem fer en detriment d'aquestes altres". En aquest cas parlarem d'això, en detriment d'una partida que es proposava doncs que esdeveniments públics de comerç passés de 30.000 a 15.000, jo li explicaré una mica que es fa actualment amb aquests 30.000 i perquè els proposàvem.

D'una part hi ha uns 6.000€ d'aquests 30.000 de dinamització comercial, que això permet fer activitats en el marc de festes com el Carnestoltes, el Sant Jordi, festes nadalenques o la dinamització de la pròpia Fira de Brocanters, això té un cost d'uns 6.000€, el Tasta Sant Quirze, que també la passada edició es va reinventar la Mostra Gastronòmica, i té un cost, el que havia tingut doncs aproximadament fins ara, que és al voltant d'uns 16.000€. Un pla d'accions formatives pels comerciants que té un cost de 4.000€, i aquí doncs es parla des del posicionament a xarxes socials a temes de comunicació i d'aparadors. I finalment el conveni que ja es va fer amb l'Associació per poder dinamitzar mitjançant un dinamitzador, on l'Ajuntament va aportar 2.000€, 2.000 l'Associació i 2.000 la Diputació.

Addicionalment a aquest import, també a través d'uns ajuts que van arribar a finals d'any, per part de la Diputació a tots els municipis a on es comprova més per població i vam

rebre uns diners sobrevinguts i que s'està estudiant també doncs poder identificar comercialment Sant Quirze, que també doncs ens permetria fins i tot poder senyalitzar millor els equipaments actuals.

I amb tot això, no tant sols aquests 30.000 previstos, que com els hi hem comentat, doncs es segmenta amb aquest reguitzell d'activitats que és més que el que teníem l'any passat, que creiem que és bo fer-ho, a més en un marc com aquest, que s'ha impulsat de nou l'Associació de Comerciants i en un moment, no diré fragilitat, però sí en aquestes etapes inicials, que és bo doncs que siguem molt curiosos, que oblidem molt perquè això vol dir que abans s'ha fet, que se n'està fent molta ara i que podem acompanyar als comerciants en aquesta etapa.

I per això que enguany doncs no reduïm, sinó que s'ha augmentat respecte l'any passat.

El PSC ens feia una al·legació, que ens deia que incrementéssim la partida de Sant Quirze viu l'empresa, per subvencionar la creació d'empreses d'economia social. Comencem per aquí el final, explicar una mica que estem fent o que s'ha fet en economia social.

De fet l'any passat, al 2016, vam col·laborar amb l'Ajuntament de Sabadell que va impulsar la primera Feria d'economia social i solidària del Vallès al mes de juny, i els vam ajudar, no vam col·laborar més perquè ens coincidia amb el Tasta, però sí que els vam ajudar a tirar-ho endavant, a fer-ne difusió conjuntament també amb l'Ajuntament de Castellar del Vallès i per tant creiem que iniciatives com aquestes compten i comptaran amb tot el suport del nostre Ajuntament.

Alhora això que s'ha anat fent també els darrers anys, que és l'assessorament a emprenedors, l'assessorament a emprenedors doncs també una part important compta en assessorar també a modalitat de cooperatives i empreses d'economia social i allò doncs on l'Ajuntament no hi arriba, tot i que tenim un servei especialitzat ho fem, doncs en molts casos també es treballa en col·laboració amb la Federació de Cooperatives de Catalunya.

De fet a més a més, en el marc de l'any passat, vam fer una carta de suport en un projecte d'impuls de cooperativa en l'àmbit del Vallès Occidental, i veurem doncs també com acaba la iniciativa i si es du a terme també ho recolzarem.

El projecte també que es fa amb les escoles des de fa uns anys de fomentar el model cooperatiu entre els alumnes, aquesta és la millor manera de poder sensibilitzar ja des de ben petits i per tant doncs creiem que aquest àmbit queda cobert i com heu vist doncs cada any si podem els farem anar a l'àmbit de l'economia social, el farem anar més enllà.

Per l'àmbit de l'empresa, tot i que l'al·legació parla de què es redueix, de fet no es redueix, el que passa a la partida és que es segmenta en l'àmbit d'Emprenedoria i Empresa, el conjunt de la partida per tant augmenta també respecte l'any passat i s'inclouen nous projectes, noves activitats, tot allò que fins ara s'ha dut a terme en col·laboració amb altres municipis es segueix fent i a més a més doncs s'hi posa una mica més enllà i per això que no es redueix i sinó que augmenta però el que passa és que s'ha segmentat en dues partides diferents.

Aquest augment en l'àmbit d'empresa creiem que és la millor manera de reforçar l'ocupació, és a dir de vegades no tant sols dins del propi pressupost d'Ocupació, sinó també en l'àmbit d'Empresa, quan reforcem tots aquests elements doncs també ho dinamitzem, tot i així Ocupació, que el Sr. Falgueras doncs ha fet també esment a les al·legacions que s'han presentat al respecte, que venia a dir tant C's com el PSC que miressin d'anar una mica més enllà també en fer plans d'ocupació locals ateses les dificultats que tenim per la legislació supramunicipal que dificulta a dia d'avui, o la flexibilitat que tenim en aquest àmbit no és la que ens agradaria, per això no els hi hem



pogut recollir les al·legacions, el que sí que hem d'explicar als veïns que ens escolten, que és que el pressupost d'Ocupació passa de 9.100€ a 24.100, això és fonamentalment perquè contractem un servei al Consell Comarcal que ofereix als municipis per tal de reforçar el servei que ja estem oferint a Sant Quirze, amb les tècniques actuals, però que a més a més, doncs el Consell Comarcal amb aquesta visió supramunicipal i especialitzada que té a tots els municipis que ens permet tenir una persona un dia a la setmana amb un cost prou bo i nosaltres doncs ens hi hem acollit i per això que el pressupost passa dels 10.000€ aproximadament de l'any passat a una mica més de 24.000.

Aquests són els motius, bé en els termes que vam plantejar i és això que no, que en aquest àmbit no els hi hem recollit les al·legacions, però bé, insistim que molt contents d'agrair-los aquest esforç, treball.

Els explicaré una mica una anècdota del que ens passava a nosaltres quan estàvem a l'oposició, cada any presentàvem moltes al·legacions, de manera sistemàtica no se'ns recollien, no es desanimin, en el nostre cas el que ens passava és que ens les acabaven recollint al llarg dels anys següents, no sé si serà el cas o no, perdó la broma, però agrair-los la presentació d'al·legacions.

La senyora Elisabeth Oliveras i Jorba declara:

Seguint el que els hi deia el Sr. Brossa doncs agrair-los i alhora animar-los a què continuem tenint el to i el treball que vam estar fent mentre elaboràvem el pressupost i bé perquè vam aprendre tots conjuntament i vam fer millores i així anem avançant.

Tenim una partida que ens queda, unes quantes partides que són de l'Àrea d'Alcaldia, o d'algunes altres àrees. Hi ha una que ens diuen els companys de C's, que es diu *Estudis i Treballs Tècnics* de 18.000€, que ens demanen que l'anul·lem. Aquesta partida fa referència a tot el que és el suport de vídeos i fotografies que es fan del actes, entitats, tot allò que l'Ajuntament fa i que bé per manca de possibilitat de contractar persones a nivell de Capítol I, doncs s'ha de contractar a fora.

Els hi haig de dir que, si recorden durant l'any passat, quan vam elaborar el pressupost 2016, vam dir que preteníem fer una ordenació diferent de la gestió i que des de Comunicació es miraria de controlar tot el que eren les despeses que feien referència a Imatge, Comunicació i Impressions, una per ser conscients de quin volum gastàvem i l'altra per racionalitzar-les i rebaixar-ne el cost.

Els hi haig de dir que hem passat dels gairebé 34.000€ als 17.000 gairebé que vam gastar al 2016, és a dir en 2 anys s'ha passat a gastar la meitat.

I enguany s'ha previst una partida de 18.000€ perquè cada vegada anem fent activitats noves o les entitats en fan més i per promocionar-les i donar-los suport doncs és necessari tenir capacitat i per tant doncs creiem que és necessari mantenir-la.

També ens demanen que anul·lem una partida que diu *Altres activitats culturals* de la Regidoria de Cultura. Aquesta partida el que fa és dotar-se, enguany saben que cada 2 anys celebrem la Festa del Most, doncs és una partida que serveis per pagar aquesta

Festa, per pagar el Dia de la Dansa, per poder fer possible que es faci la Mostra de Cant Improvisat, per fer possible totes les activitats que sempre tenen a veure amb entitats del poble i amb el moviment associatiu i en l'entorn tant escolar com del veïnat del poble que d'una manera molt ordenada dins de les seves entitats, doncs ens fan bones propostes sempre riques en Cultura i Cultura d'aquí de casa.

Per tant doncs entenem que no la volem fer desaparèixer, al contrari, esperem poder amb els anys anar-la fent créixer i anar acompanyant cada vegada més aquestes entitats.

Una altra que ens demana que modifiquem, és que modifiquem l'aportació al Consorci de Normalització Lingüística, aquesta aportació està marcada per un conveni, en aquest cas doncs no la podem rebaixar perquè l'import que vostès ens demanen seria inferior al que hem de pagar anualment i per incompliríem i seria motiu d'impugnació del pressupost perquè és una partida finalista que té un import que s'ha de cobrir.

I l'altra ens demanen que de *despeses diverses i barraques* en lloc de dotar-la amb 15.500€ la deixem en 5.000. Enguany s'ha fet l'esforç a dins de la Regidoria de Joventut de separar els costos de les barraques per elles soles de la resta d'activitats que es fan, o de la majoria d'activitats que es fan amb una voluntat d'aprenentatge i d'autogestió que els mateixos joves també demanaven. Per tant si els hi deixem en 5.000 voldrà dir que tornarem a tenir despeses que hauran d'acabar assumint-se des d'altres partides i el que volem és que gestionem conjuntament i aprenguin amb aquests diners doncs poder gestionar unes bones barraques.

Una altra de les partides que ens demanen és augmentar la partida d'*Activitats de l'Escola d'Adults* de 3.000 a 10.000€. D'entrada amb el projecte que se'ns ha presentat enguany de l'Escola d'Adults no hi ha la necessitat perquè no arriben a aquest límit, però evidentment si l'Escola d'Adults durant aquest curs té alguna necessitat que sobrepassi aquest límit, doncs li puc ben assegurar que partides vinculades o per alguna modificació, segur que l'atendrem, no quedarà per fer allò que l'Escola d'Adults pretengui, en cap cas.

Seguint amb les diferents al·legacions, en tenim una del PSC que ens demana que incrementem les partides de subvencions de Gent Gran, Joventut i Igualtat.

En el Ple de pressupostos ja els hi vam dir que tant a Joventut enguany com a Igualtat no s'ha presentat cap entitat demanant subvenció, en el cas de Joventut les entitats estan creixent, acabant de formar-se, són col·lectius, les que funcionen més no estan registrades encara per tant no tenen l'organització de projectes encara suficient. I la de Gent Gran enguany la partida encara han sobrat diners dels que teníem dotats.

I com els hi deia la Sra. Baldrich abans, i ho fem extensiu a totes les entitats, tant de bo, tant de bo, les entitats tinguessin la capacitat de generar molta més activitat i nosaltres haguéssim de generar molta més previsió de subvenció. En aquest cas també ho lliguem amb una al·legació de Convergència, la cinquena, que ens diu *convenis amb entitats* en la que se'ns demana que en lloc de dotar-ho com a convenis ho dotem com a subvenció com havia estat fins ara.

Davant de la necessitat d'ordenar i de facilitar a les entitats la justificació de les subvencions perquè cada vegada se'ls hi fa més difícil per les imposicions que se'ls hi fa des d'Hisenda, s'ha volgut acompanyar-les de convenis per facilitar-ho i alhora subvencionar projectes concrets i no tant a l'entitat, de manera que els hi sigui més facilitador.

Per tant durant aquest any faran els convenis, els signaran, això també els hi facilitarà cobrar-los en temps i forma, cosa que ara no és possible perquè les justificacions són molt difícils, perquè s'ha de fer revocacions, bé és un procés molt feixuc i que alhora els alenteix i els empobreix, per tant entenem que els convenis, la proposta és que siguin convenis perquè hagi de ser facilitador. Aquesta és la voluntat i per això es pretén fer així.



Hi ha una altra al·legació del PSC, que se'ns diu que fem un Pla de barris o de dignificació dels barris més degradats i ho contraposen amb una inversió important que s'ha posat en el Pla quadriennal de gestió dels accessos als espais públics.

Des d'aquest equip de govern ens mirem el poble com un tot, Sant Quirze, a molts llocs de Sant Quirze hi ha necessitats i no tant com a barris degradats sinó com a zones, és a dir hi ha zones que a la gent li pot semblar que no és un barri degradat, però que tenen necessitats de què s'actui i no necessàriament ha de ser el que un entén com a barri degradat.

El Pla de barreres arquitectòniques està contemplat i continua endavant i es van fent les inversions a mesura de les necessitats o les demandes que hi ha, o anant seguint el treball de les zones on es creu que hi ha més perill, doncs com els hi ha anunciat el Sr. Caminal, la inversió de 400.000€ en zones d'asfaltats o alguns carrils de manera integral, canviant el clavegueram i per tant doncs els barris aniran rebent, com tot Sant Quirze, la projecció i la necessitat de donar seguretat i de cobrir aquells espais que no estan en estat òptim, de la mateixa manera sigui des d'una visió global, és a dir no és del nostre plantejament veure el poble amb zones de més bona qualitat o de menys, entenem que tots els barris per tots nosaltres són iguals, i que no hi ha zones de primera o de segona, sinó que senzillament hi ha necessitats que s'han de cobrir siguin de la zona que siguin.

Aquí ens ho contraposen amb una inversió que els hi sembla que és supèrflua i menys necessària de la que vostès n'han fet força propaganda i creiem que cal explicar. Un cop ens hem posat a organitzar, a intentar gestionar espais públics, hem descobert o ja ho sabíem entre tots perquè és una situació que s'ha viscut durant anys i que l'ha patit, jo entenc que tots els equips de govern, que els accessos als espais municipals sovint són difícils de controlar perquè la clau, és a dir una còpia d'una clau la té mil persones, és a dir no sabem qui la té, les entitats tenen una clau, se'ls hi cedeix la tornen, no la tornen, en fan una còpia, apareixen, desapareixen materials dels espais públics. I això que vostès consideren superflu per nosaltres creiem que és garantia de custòdia, és a dir hem de saber qui ha entrat a l'espai, perquè l'ha utilitzat, si l'ha utilitzat de manera adequada, i quin ús n'ha fet i si és el seu horari que l'ha utilitzat o si l'ha utilitzat fora del seu àmbit.

Ara això és impossible, els hi haig de dir que un equipament com La Patronal, curiosament té 33 claus diferents que obren espais diferents, això és un desori, quan es perd una clau, què passa? S'ha de canviar un pany, si sumem el conjunt de còpies de claus, a vegades el Sr. Tresorer em diu: "és que aquest any ja portem 700 o 800€ o 1.000€ de còpies de claus." Fetes de còpies de claus, senzillament d'anar i fer una còpia d'un clau que s'ha copiat 25, 30 o 40 vegades, no sabem quanta gent la té. I després això, el canvi de panys, perquè quan es perd la clau infinitament, doncs tornem a canviar el pany i tornem a començar.

Aleshores vam buscar maneres intel·ligents de gestionar, vam estar observant altres llocs, que no hem inventat res, i s'utilitzen panys electrònics. Aquests panys electrònics són cars, s'ha de comprar un sistema informàtic que el gestiona i es compra un pany, aquest pany es programa i es programa amb una targeta, com quan vostès van a un hotel, i per tant doncs les entitats tenen accés a aquell espai, amb un horari determinat i si algú accedeix o el vol utilitzar en una hora que no és, una o no podrà entrar perquè no estarà programat, o si ho fa sabrem qui ha estat. I també hi ha la possibilitat de tenir claus mestres o que es desprogramin totes les altres claus de manera que en un moment donat

que sigui necessari, doncs un equipament sabem que queda tancat del tot perquè ningú hi pot entrar perquè només es tenen les claus mestres des de l'Ajuntament.

Això que sembla una fotesa i que val 300.000€, està posat en el Pla quadriennal, està calculat pels 27 equipaments que té l'Ajuntament i totes les seves entrades i sortides que són moltes.

Això que sembla i que vostès ho veuen d'una manera supèrflua, bé doncs pels tècnics que han explicat perquè falta un canó que ha desaparegut, o perquè falta un ordinador que ha desaparegut, o perquè s'ha trencat alguna cosa que ningú se'n fa càrrec, doncs són molts diners.

En aquest cas evidentment hem fet una inversió inicial, que és en aquest cas a La Patronal, perquè és l'edifici que ara es resoldrà, i la idea és anar-ho aplicant a la resta d'equipaments, evidentment tenint en compte les altres necessitats que també es contemplen en el Pla quadriennal.

I no sé si em deixo alguna al·legació, jo diria que no.

El senyor Albert Falgueras Cuatrecasas declara:

Després de totes aquestes intervencions explicatives dels companys i companyes, proposem al Ple que adopti els següents acords:

Primer.- Desestimar les al·legacions formulades pel grups municipals de Ciutadans, PSC-CP i de Convergència contra l'aprovació inicial dels Pressupostos de 2017.

Segon.- No admetre l'al·legació presentada per la interessada Maria Antonia Teruel Salvat perquè el registre electrònic municipal és el canal que assegura els mecanismes d'identificació i acreditació que s'estableixen a l'ordenança municipal reguladora de l'administració electrònica i la Llei 39/2015, d'1 d'octubre de Procediment Administratiu Comú de les Administracions Públiques. Per tant, atès que aquest ha funcionat amb normalitat i sense interrupcions ni errors des de el dia 22 de gener de 2017, no es pot admetre un correu electrònic com a mitjà de presentació d'una al·legació o impugnació perquè hi ha altres canals que sí que asseguruen el compliment dels requisits legals establerts.

Tercer.- Aprovar amb caràcter definitiu el Pressupost General consolidat per a l'exercici del 2017.

Quart.- Aprovar la Plantilla pressupostària per a l'exercici de 2017.

Cinquè.- Remetre còpia del Pressupost aprovat i de la Plantilla a la Generalitat de Catalunya i a l'Administració de l'Estat.

Sisè.- Publicar el Pressupost definitiu aprovat i la plantilla pressupostària en el Butlletí Oficial de la Província, i en el tauler d'anuncis de la Corporació.

El senyor Luís Villa Carbó declara:

Bona nit a tothom, Sra. alcaldessa, senyors regidors, senyores regidores.



Primer de tot tinc que indicar que hauríem d'haver subsanat prèviament alguns conceptes com és no identificar amb claredat les diferents al·legacions i diferenciar-les unes de les altres.

I segon, haver ajustat millor el càlcul de les mateixes.

Una vegada presentades les meves disculpes, voldria deixar clar la nostra posició política, després de conèixer la posició de l'equip de govern sobre les nostres al·legacions.

Tinc que dir que valorem positivament la presentació que han fet de les mateixes, departament per departament i que realment des d'aquest grup ho valorem.

Recorden que ja vam aclarir al Ple de pressupostos, que els presentats per l'equip de govern no eren els del grup municipals de C's. I per tal els desestimàvem i vam votar en contra.

Quan diem que no són els nostres, volem deixar clar que hi ha un raonament polític darrera i és el concepte de govern municipal que ens diferencia.

Aquest pressupost són els mateixos d'anys i anys enrere, la seva estructura no ha canviat res, no estàvem en crisis i eren aquests, vam estar en crisis i són aquests, vam sortir de la crisis i continuen sent aquests i per nosaltres creiem que no això no pot ser.

L'avanç tecnològic, l'administració digital, la transparència, la finestra única, la millora dels serveis als veïns, la comunicació entre els barris i el centre i tantes i tantes avantatges tecnològiques que avui tenim i abans no hi eren, tenen que servir que augmentar la productivitat, baixar costos, donar millors serveis amb menys recursos.

Bé tot això vostès ho han estat deixant de costat, continuem com sempre. Fixis Sra. alcaldessa si continuem com sempre, que constantment ens estan inundant de papers, avui mateix l'ordre del dia a sobre la taula, només han de mirar el seu entorn i veure la quantitat de papers que tenim tots a sobre la taula, i això va en contra del medi ambient que parlàvem abans del medi ambient i avui tenen i tenim les tecnologies necessàries per treballar sense papers i no haver de fer mal ús del medi ambient que abans parlàvem.

Com podem estar al 2017? que els jubilats i persones amb minusvàlues no tinguin un transport públic gratuït al poble en general, no en particular. Si hi ha pobles del nostre entorn que als anys 90 ja ho tenien això.

Aquesta era per nosaltres una de les al·legacions més importants, ja que políticament sembla que no volen donar serveis a les persones més necessitades, i els hi proposàvem que compressin bitllets i els repartissin entre les persones que el Departament de Benestar Social cregués amb més necessitat. O sigui que els que ha sofert la crisis més profunda els continuen sense ajudar a sortir-ne.

Una altra al·legació era reparar el clavegueram, no la tenen en compte, bé no estem d'acord, però el que sí veiem és que van tapant forats, tapant els forats com és normal es llencen els diners i així no anem enlloc.

Per acabar dir que votarem a favor de les nostres al·legacions presentades i agraïm el temps que ens han dedicat i moltes gràcies a tothom.

El senyor Carles Gilabert Cardona declara:

Bona nit Sra. alcaldessa, senyors regidors, veïns i veïnes.

Bé val a dir com ha dit el meu company Luís Villa que aquests pressupostos no són els nostres pressupostos evidentment.

Comentaré una mica les al·legacions per sobre, perquè considerem que és un pressupost que ha augmentat a l'Àrea de Presidència moltíssim, en canvi l'Àrea Social queda una mica coix, jo no dic misèrrim però sí coix.

En el tema de les subvencions, miri Sra. alcaldessa, si hi ha entitats que no han presentant cap projecte i realment són entitats que són vives i que treballen, el que hem de fer és esbrinar el perquè, perquè no les han presentat, si és que no volen presentar-les, val, d'acord, no teniu subvenció.

Però a veure, per un cantó hi ha entitats que se'ls augmenta la subvenció, em sembla perfecte. Però d'altres com Joventut, Gent Gran, Igualtat, que se'ls hi congela, no se'ls augmenta ni un duro, la qual cosa és lamentable.

I ens dóna a pensar, hi ha entitats de primera i entitats de segona en aquest poble, i això ens preocupa, no rigui, no, ja ho sé que no és així, però el veí que veu això pensarà "perquè uns sí i altres no".

En segon lloc el tema de l'ocupació, crec que és obligació del govern municipal aconseguir, allò on no arriben altres governs que almenys els ciutadans del nostre municipi puguin tenir ocasió de trobar un lloc de feina i poder tirar endavant la seva filla, la seva família.

Per tant molt bé els programes que es fan de gestió d'autònoms, d'emprenedoria i tot el que es fa, però s'ha de fer més encara. Perquè cregui'm S. Brossa, i li parlo com a autònom, en aquest país els autònoms ho passem molt malament, perquè tot són sí, paguem per treballar.

La Sra. alcaldessa em donarà la raó perquè ella també ho és. Paguem per treballar i és una pena però és així.

En el tema dels barris, bé jo no dic que hi hagi barris míseros o barraquisme, com hi havia molts a Barcelona, ni molt menys, però no em negarà que hi ha zones del poble que necessiten més il·luminació, més urbanització, que això recau en la seguretat de tots, de tots els veïns i de totes les veïnes. Entres a Sant Quirze i veus barris molt macos, amb molta llum, cases molt maques, i molts altres barris que semblen que facis un viatge de 50 o 60 anys enrere en el temps i això no ho hem de consentir.

El tema de les claus que vostè diu que ho considerem superflu, explicat com ho ha explicat vostè avui, s'entén una mica millor aquests 324.000€, no li diré que no. Jo crec que abans d' invertir panys, que hi ha sistemes manuals. Que per molt que el meu company Villa digui que no s'ha de fer servir paper, es pot fer servir paper pel bon control. I quan tinguem solucionat les necessitats dels nostres veïns i veïnes, aleshores invertir en els panys. Estic d'acord, és un tema de seguretat i és important, i que els equipaments municipals hem de vetllar perquè es conservin i les coses, com diu vostè, no desapareguin.



La senyora Montserrat Mundi i Mas declara:

Bon vespre veïns i veïnes que ens acompanyen, alcaldessa, regidors i regidores.

Començaré la meva intervenció dient que lamento un cop més el fet de què el govern que vostè presideix i que dóna suport IC, doncs que en aquest cas, tot i que s'han treballat els pressupostos no ens acceptin cap de les al·legacions.

Per tant això ens porta a pensar que potser no cal treballar plegats, perquè clar si hem de fer unes reunions pel tema de participació que vostè tant ven, perquè la transparència i tot això, i resulta que ja no ens posem d'acord ni al moment de fer-los, es presenten les al·legacions i no ens accepten ni una. Després no em respongui vostè: "tampoc me n'acceptava cap". Ho dic perquè ara governa vostè i nosaltres estem a l'oposició, ho dic perquè sempre tendeix a dir *quan vostè governava tampoc me n'acceptava cap*.

És igual aquesta és la nostra posició d'ara.

Pels veïns i veïnes que ens acompanyen, ho dic perquè com què no ha quedat clar exactament el tema de les al·legacions que presentàvem, jo aniré responent a cada un dels regidors que a més a més vagi per endavant que agraeixo moltíssim les explicacions fetes per àrees i les llegiré i després faré la contrarèplica d'allò que el propi regidor ens ha parlat.

En aquest cas, l'al·legació primera, que era la reducció de previsions d'ingressos de la partida de l'Impost sobre l'increment de valor de terrenys de naturalesa urbana, dir que el que dèiem era que un any més veiem com la partida corresponent a aquest impost observa un gran increment.

De fet en aquests 2 darrers anys, aquesta partida s'ha convertit en un ingrés clau per configurar el pressupost municipal. Més enllà de les previsions que s'han realitzat, volem parar l'atenció en què no es tracta en cap cas d'un ingrés estructural, sinó que més aviat aleatori, un dia pot ser un i un dia pot ser l'altra, doncs depèn del moviment del mercat immobiliari i alhora estem parlant d'un tribut controvertit que planteja dubtes sobre el fet imposable.

Per tot això i entenent que la base del pressupost municipal ha d'estar més centrada en ingressos estructurals, ingressos fixos, que no pas en aquest impost i atenent el criteri de la prudència, proposem la reducció de la partida uns 200.000€.

Si no vaig errada, em sembla que aquesta al·legació l'ha parlat el Sr. Falgueras, i dir-li Sr. Falgueras que nosaltres ja en el debat del Ple de pressupostos ja li vàrem dir que era un pressupost que basava en la bombolla immobiliària, perquè creiem que comptar que tindran un ingrés de 200.000€ amb aquest impost, doncs ho veiem una mica agosarat.

Però escolti és la seva ordenança, vostès l'aprovaran, res a dir, veurem a final d'any exactament quin és l'ingrés que ha estat per aquest tribut.

L'altra al·legació era els compromisos de Capítol I, que també és molt curiós la resposta que ens ha donat. I aquí nosaltres dèiem que al començament del 2015 l'Ajuntament va

arribar a una sèrie d'acords amb la representació del personal que no han estat implementats, i vostè parla del 2014. En aquests moments l'informe del cap de Recursos Humans, que a més a més vaig felicitar aquí en el ple perquè era un informe que estava fantàsticament elaborat, deia que alguns que inclouen en aquest pressupost, però que no hi són tots, això ho deia ella en el seu informe de Capítol I.

Per tant considerem que l'import de Capítol I està per sota els compromisos contrets amb la representació dels treballadors i treballadores de l'Ajuntament, i per això demanem el seu increment especialment per a la valoració dels llocs de treball que creiem que com mínim s'ha de doblar.

No sé si ho ha esmentat aquí, però sí que ho hem parlat en altres reunions, em sembla que al valoració de llocs de treball no es fa, i el que es fa és un estudi d'una nova organització de la plantilla de l'Ajuntament, si no vaig equivocada, de les coses que hem parlat.

Però en fi, vostè ha donat les seves explicacions, jo personalment no les he acabat d'entendre, perquè ha dit que faltava no sé què d'un TAG, que faltava no sé que d'un tresorer, que faltava una plantilla incrementar no sé quants, no ho he acabat d'entendre, però escoti'm, repeteixo, és la seva al·legació i el temps ja anirà veient com evoluciona.

Després ve l'al·legació tercera, que era les polítiques d'habitatge, i agraeixo molt a la Sra. Baldrich el fet de què pensi exactament igual que la nostra al·legació, res a dir. El que passa que jo diré alguna cosa més que potser no s'ha parlat. L'equip de govern format per Junts per Sant Quirze i IC s'ha omplert la boca parlant de la importància des les polítiques d'habitatge, però a l'hora de la veritat ens trobem amb una empresa municipal COMU, que està sota mínims i sense cap estratègia clara de futur i l'Ajuntament no té previst destinar cap euro a exercir el dret a tanteig i retracte o l'expropiació d'ús d'habitatges buits, tal i com preveu la recent aprovada Llei 4/2016, i és per això que proposem crear una partida amb 100.000€ per exercir el tanteig o retracte i una de 75.000€ per expropiacions d'ús.

Jo puc entendre Sra. Baldrich que digui vostè el mateix que diem nosaltres en l'al·legació, que la COMU està sota mínims, que en aquest moment no hi ha estratègia, i recordar-li que fa gairebé 2 anys que estan governant, que quan vaig plegar jo mateixa hi havia una proposta d'un canvi d'usos per mantenir i per intentar ingressar més diners a la COMU, no basat només en els lloguers sinó en altres estratègies i de moment no la tenim feta.

La quarta al·legació era la resolució del contracte del pàrquing d'Anselm Clavé, i també nosaltres dèiem que en el mateix ple que es va aprovar el pressupost, es va prendre l'acord per iniciar la resolució del contracte de concessió del pàrquing de la plaça Anselm Clavé, iniciant-se així un procés de rescat de la concessió, que segons apunten els informes tècnics, portaran a l'Ajuntament a pagar una indemnització molt important al constructor, estem parlant d'uns 700.000€ i 1.300.000€. Entenem que és una decisió tant important, com aquesta s'ha de prendre amb totes les garanties i una d'imprescindible és consignar en el pressupost, com a mínim part d'aquesta indemnització. Per això demanem incorporar una partida amb aquest objecte deixant al criteri dels serveis tècnics municipals quin ha de ser l'impost adequat.

I aquesta al·legació perquè la diem i perquè la demanem, home! perquè malauradament els 8 anys que vaig estar jo d'alcaldeessa em vaig trobar que vam haver de fer front d'una sentència de l'Alcampo que precisament el govern anterior no havia consignat mai en el pressupost i feina vam tenir perquè li recordo que els 8 anys que vaig d'estar d'alcaldeessa, jo crec que han sigut els 8 anys de crisi més bèsties que s'han pogut viure a qualsevol etapa política, per tant vam tenir de fer salts malabars per poder atendre aquelles sentència que malauradament quan vam arribar no hi havia al pressupost consignat.



En fi, tampoc l'accepten, diuen que això quan s'hi trobin, bé doncs quan s'hi trobin ja m'explicaran d'on trauran aquests 700.000€ i el 1.300.000€.

L'al·legació cinquena, els convenis amb les entitats, que vostè també ens ha explicat, dèiem que el pressupost d'enguany conté una novetat com són els convenis amb les entitats, que venen a substituir a les subvencions. Vagi per endavant que nosaltres som partidaris dels convenis, perquè poden ser més útils i per les entitats. Però per contra plantegen un problema, i és que la determinació dels impostos pot acabar sent gracieble per part de l'equip de govern convertir-se en un mecanisme de pressió i control a les entitats, a més hem vist amb sorpresa i sense cap explicació que algunes quantitats difereixen en molt i a l'alça les quantitats de l'any passat, mentre que d'altres pràcticament no varien.

Per tot això proposem a l'equip de govern defineixi i aprovi uns criteris objectius sobre els quals es regiran els convenis i es determinin els imports, mentre no sigui així, demanem que totes les partides dels convenis tornin a ser partides de subvencions subjectes a una convocatòria i sobretot a la Llei de subvencions.

Per tant vostè ha decidit fer-ho d'una altra manera, entenc que és un procés feixuc, perquè després totes les entitats han de justificar, si no justifiquen malauradament els hi has de demanar el retorn, que és prou desagradable, però en fi nosaltres el que demanàvem era que mentre no es fes així, doncs que es fes subjecte a una convocatòria i sobretot a la Llei de subvencions que existeix s'ha de complir.

L'al·legació sisena que és la revisió del Pla general, aquesta és una al·legació que ha defensat el Sr. Fernández. En aquesta al·legació, un dels elements claus que fa en el seu discurs l'actual equip de govern, és la revisió del planejament general d'ordenació urbana. El pressupost de l'any passat ja el contemplava i l'actual ho torna a contemplar, a més la plantilla es modifica amb places per dotar aquest projecte que inicialment es fa contractant els serveis a una empresa externa.

Si jo no vaig equivocada, vostè milita en un partit que precisament el que no volen és externalitzar mai els serveis, sempre volen una gestió directe, però en fi, aquesta vegada vostès ho han decidit així, tot i què ens van dir a principi de mandat que es faria la revisió del Pla general a petició de l'ex cap de hi havia de Territori. Però en fi, vostè ho treuen a una empresa externa, que ja ens ha dit qui ha guanyat. I d'altra banda el pressupost de l'any contemplava una partida específica pel programa de participació per a la revisió del plantejament general, partida que no s'ha executat i que enguany no es repeteix. Vol dir això que no hi haurà participació? Igual que no hi ha hagut participació en l'elaboració de les ordenances fiscals, a la definició de les inversions que es finançaran amb les meses de concertació de la Diputació, o en tantes i tantes altres coses.

Per tant ja li hem dit en algun ple, el tema de participació, vostè va guanyar unes eleccions venent un programa el qual ara no està complint: tema de participació no l'apliquen, vostès han fet un procés de participació només per utilitzar 200.000€ del pressupost i amb això creuen que amb això han complert.

M'agradarà veure si com diu el Sr. Fernández, que el Pla de participació hi serà, que hi haurà 50 milions de reunions i que aquí podrà participar-hi tots. Estem amatents i esperem amb anhel que això sigui veritat.

Per això demanàvem també que s'eliminïn les noves places de la plantilla creades amb l'excusa de la revisió del Pla general. Si mirem la immensa majoria de plantilles municipals dels municipis amb població semblant a la nostra, o fins i tot superior, cap d'ells té un topògraf a la plantilla i creiem que Sant Quirze tampoc l'ha de tenir, tenint en compte de què clar si a més a més vostès externalitzen aquest servei o aquest projecte o aquest plantejament entenem que el topògraf ha d'anar inclòs en aquesta plantilla d'aquesta empresa que ha guanyat, perquè si no recordo malament, barato no és.

La senyora Marta Baldrich Caselles declara:

Gràcies per l'al·legació que vostès ens ha presentat als senyors de C's, però com comprendrà, li contesto.

Vostè m'ha tornat a repetir l'al·legació que havia presentat i jo també li tinc que tornar a contestar que des de Benestar Social ja es contemplen els ajuts. Cregui que firmo molts i molts i molts ajuts a transport a gent gran i gent usuària de Benestar Social.

Pel que fa al grup de Convergència, la Sra. Mundi, la seva al·legació sobre habitatge, bàsicament quan s'ha centrat en el tema de la COMU. Miri jo estic d'acord i és veritat, estic d'acord amb la seva al·legació, estem sota mínims, però el que no estic d'acord que em digui que el Pla, l'equip de govern, que no és l'equip de govern, no té estratègia.

Miri vostè no va al Consell d'Administració de la COMU, però jo suposo que els seus companys de partit sí que hi van, jo crec que a les últimes reunions s'han presentat unes propostes que s'han valorat entre tots, de poder, de donar una empenta a la COMU, s'han fet diferents propostes d'operacions per poder sanejar la COMU. Per tant sí que estem treballant en això, no em digui que no tenim estratègia, perquè també si vol li puc explicar perquè la COMU ha arribat sota mínims com està, però no vull entrar-hi, perquè a més recordo que fa 2 anys a vostè li vaig dir: *l'important era arreglar aquest tema i que el passat era el passat i per tant havíem de treballar*. I ara estem treballant.

I no li contesto res més perquè crec que amb això ja n'hi ha prou, però no estic d'acord en què no té, jo no li he contestat que no tenim estratègia.

El senyor Àlex Brossa i Enrique declara:

Els companys de C's ens feien èmfasis en què, bé no tant sols C's sinó en general i també en el Ple de pressupostos ens hi trobàvem i ens hem trobat durant aquest any i escaig de mandat. Que d'una banda de vegades vostès ens posen a damunt de la taula que ens diuen, en aquest cas, que aquests pressupostos no se'ls senten com a seus, això d'una banda, i d'una altra banda ens diuen sovint de què la cosa no ha canviat massa, o que no complim el programa electoral, o que no hem fet evolucionar la cosa com nosaltres dèiem.

Per tant aquí, si l'oposició doncs que és qui abans governava ens diu que aquests pressupostos no se'ls senten seus, i en canvi ens diuen que és en certa manera un model similar al que ja hi havia, tenim alguna incongruència o bé cal que nosaltres pensem que sí, que estem anant més enllà, i sí que estem anant, caminant cap a aquest rumb que comentava la Sra. Baldrich.

En el fons aquí també ens trobem amb un rerefons, amb un debat ideològic que és el que ens deia el Sr. Villa, que ens deia que ells són partidaris de donar servei, millors serveis amb menys recursos. I feia esment a la digitalització i demés, de fet ara en breu aquest any haurem d'eliminar el paper, es transformarà, revolucionarà tot l'àmbit de la



consergeria amb les notificacions electròniques i demés. Això ho veurem aquest mateix any i per tant doncs nosaltres no diríem *donarem millors serveis amb menys recursos*, sinó ans el contrari, millor servei sí, si els recursos, farem coses noves i anirem més enllà, som uns fermes defensors com vostès saben del sector públic. A dia d'avui en termes de PIB, pel sector públic de manera directa, indirecte, impacte més d'un 40%, per tant doncs creiem que com a país avançat que volem ser, aquest indicador l'hem de fer anar encara més enllà.

De fet la Sra. Mundi en això també feia referència, ens deia: *escolti vostès que no els hi agraden les externalitzacions, com és que en fan?* Si ens pot dir algun municipi que internament faci ell mateix la revisió del pla general, nosaltres replicarem el model, això ho fan entitats o empreses públiques o privades especialitzades, en aquest cas nosaltres hem seguit el procediment adequat, i és per això que ho fa la gent que en sap.

Referent a la previsió d'ingressos, nosaltres no sé si l'hem fet molt a l'alça o molt a la baixa, el que sí que hem fet és el que ens diria un auditor si els hi portéssim els comptes, sinó que l'hem fet realista, allò que creiem que serà, ni més ni menor, de fet hem pecat de previsors, aquí a l'informe propi d'Intervenció, ja ho vam tractar també en el dia de ple, els drets reconeguts que teníem a dia d'avui, allò que vam pressupostar, ha sigut una previsió pressupostària molt prudent, molt prudent, de fet algú ens podria dir: *escolti això hauria de ser una mica més, fins i tot a l'alça, perquè ha sigut força prudent*. Insistim no sabem si és alta o baixa, però el que sí que és, mira de ser molt realista.

Vostè ha parlat també de què van gestionar una època de crisis, recordar ja que hi ha fet referència, que s'havia fet en aquet Ajuntament doncs previsions d'ingressos dient que aquí tindríem nous hotels, noves benzineres i noves concessions que no s'acabaven duent a terme. En aquest cas segur que quan s'acabi l'exercici doncs puguem veure si haurem afinat la xifra, però això ja ho vam comentar a les ordenances fiscals i la previsió doncs esperem i creiem fermament que de fet és una previsió purament tècnica no pas política, sinó que creiem que amb tot aquest reguitzell de dades que s'ha fet doncs que serà la prevista.

Una mica fins aquí el que els hi volia comentar.

La senyora Elisabeth Oliveras i Jorba declara:

Per tancar-ho una mica, penso que els nostres companys ja han contestat tots, però només dir-li al Sr. Gilabert que compartim que no hi ha entitats de primera o de segona, com tampoc no hi ha barris de primera o de segona.

És veritat que l'urbanisme d'aquest poble és expansiu i absolutament gairebé insostenible podríem dir, perquè en molts quilòmetres de carrer hi ha molt poca densitat poblacional i que per tant doncs el cost de mantenir aquests carrers, que és un poble que fa uns anys era jove els seus carrers, però que ara ja comencen a ser tots una mica vellets, que hi ha zones que poden tenir les cases que poden semblar molt maques i segurament ho són i els qui hi viuen també, però les seves voreres comencen a estar molt velletes tot i que les cases són molt maques de fora però l'accés a casa seva la gent ja comença a patir doncs rajoles que s'han envellit i per tant li pub ben dir que qui va dissenyar aquest urbanisme no es va plantejar en cap moment, com havia de ser aquest poble en global, no es va

pensar mai la necessitat de quin pla estratègic l'acompanyaria, o de quina manera acabaria sent Sant Quirze. I així hem acabat, amb zones molt diferenciades, amb models molt diferenciats, amb comparacions que a vegades no són agradables de convidaure, però sí que és veritat que com a regidors jo entenc que tots atenem a tots els veïns amb la mateixa voluntat i amb la mateixa necessitat.

El Sr. Brossa ja els hi ha contestat, externalitzar el Pla general, bé si és que l'ha de fer la nostra administració hauríem d'augmentar molt la plantilla perquè hi ha diferents tècnics, o necessitat, o ponències, o dictàmens que s'hauran de fer per poder elaborar-lo, que en cap cas són persones que tenim treballant o models de, o llocs de treball que estiguin recollits en la nostra plantilla. Per tant bé és una de les tasques que sí que és més pràctic, que és més fàcil de què puguem cobrir tot el ventall que es pretén observar contractant una empresa multi disciplina, que no pas doncs fent-ho amb els recursos propis.

El hi haig de dir, i això segur que la Sra. Mundi convindrà que cada vegada és més així, amb menys persones cada vegada es fan més coses perquè des de fa uns quants anys aquest Ajuntament va perdent persones perquè es van jubilar, per sort per ells, però malauradament per les persones i els companys que es queden, perquè cada cop menys persones van assumint més tasques, perquè no podem, la nostra taxa de reposició cada cop és nul·la, perquè no ens deixen, és el 50% i en uns casos molt concrets, gràcies a una llei de l'Estat espanyol i per tant cada vegada menys persones fan més coses, ja els hi puc dir que sí.

I l'última és que li ben asseguro que sí, que el pla de participació ha de ser, entre altres coses perquè sinó el Pla general no es pot dur a terme, és d'obligat compliment que hi hagi del Pla de participació que acompanyi el Pla de treball i tota la proposta que es farà juntament amb el poble.

El senyor Luís Villa Carbó declara:

Sra. alcaldessa parlava abans de moure els diners. Torno a l'argument meu que vam presentar quan vam dir que no aprovàvem els pressupostos, i em poso al final.

Si sumem el tema de pàrquing, si sumem el tema de Castellet i si sumem la pujada de la massa salarial dels funcionaris que vindrà per l'Estat, això serà uns diners que no estan pressupostats i que els haurà de moure.

Com ens pot dir ara que si falten diners en altres partides també les mouran, és que al final, no sé si aquest pressupost servirà, m'entren dubtes. I li puc assegurar que ja ho veuran això, sobre el calendari ho veurem perquè totes les modificacions pressupostàries les haurà de portar al Ple, i això llavors ho veurem i ho discutirem.

Sobre Benestar Social, Sra. Baldrich, jo torno a insistir, només es dóna transport a les persones que es presenten al departament i no a totes, i la resta què? Unes sí i altres no. Estem parlant de jubilats i de gent amb d'allò, jo crec que això no és seriós. Per solidaritat d'una part de la ciutadania que té una edat i que té unes necessitats jo crec que té de ser per tots.

Sr. Brossa, per acabar, m'agradaria haver sentit en les seves paraules que la millora tecnològica va acompanyada d'una millora de la productivitat, però no ho he sentit, i per mi això en aquests moments és fonamental.

La senyora Montserrat Mundi i Mas declara:



Responent una mica al Sr. Brossa perquè m'agradaria que em digués, que no sé si ho he entès malament, però m'ha semblat que deia que aquest pressupost no difereix gaire dels nostres, del que presentava jo. I vostè ha comentat alguna cosa sobre aquest pressupost, ha dit, aquest pressupost, si us plau si m'ho pot aclarir, perquè és que no ho he apuntat bé i si és això el que he sentit i diré una cosa, sinó no li diré res.

El senyor Àlex Brossa i Enrique declara:

Jo només deia el que sovint vostès des de l'oposició ens diuen, que aquest pressupost no difereix massa del que vostès feien.

Jo només feia referència que el Sr. Villa ha posat al damunt de la taula que d'una banda aquest pressupost no és el seu, i de l'altra que tampoc canvia tant la cosa, i que partits que abans havien estat a govern o havien estat implicats al govern, si ens deien aquests 2 elements, si vostès abans governaven i ens diuen *escolti això no canvia tant però això no és nostre*, alguna cosa falla. Jo els hi feia aquesta reflexió.

La senyora Montserrat Mundi i Mas declara:

No sé si és perquè és l'hora o perquè és, però jo ja ara no ho he entès, però és igual, no hi entraré. Com no ens aclarim, penso que no té tanta importància perquè total és el seu pressupost.

El que passa que sí que m'agradaria remarcar que quan nosaltres governàvem i vostè n'ha fet referència i m'ha fet gràcia. Perquè és cert, i no li diré que no, nosaltres sí que és cert que va haver un any que vam posar els hotels, vam posar els quioscs, perquè buscaves d'alguna manera tancar un pressupost perquè davant de la crisi que hi havia, doncs evidentment havies de fer malabars, igual que els que fan vostès. Però dit això, dit això, jo el que també m'agradaria remarcar és que nosaltres quan vam entrar a l'Ajuntament hi havia un endeutament molt alt, molt alt, i que veníem d'una etapa que hi havia hagut molts diners, molts diners, amb això jo no acuso a ningú, jo només dic el que ens vam trobar. I això els ciutadans que ens escolten ho poden corroborar.

Vam entrar amb un endeutament alt i a mi m'agradaria que diguessin aquí, quin endeutament s'han trobat vostès a l'Ajuntament després de 8 anys de crisi.

Per tant nosaltres podíem dir que faríem un hotel, que posaríem, però escolti quadràvem sempre els pressupostos i a més a més hem baixat molt l'endeutament d'aquest Ajuntament. Si no recordo malament, quan vaig deixar el càrrec, o me'l van fer deixar, evidentment perquè vaig perdre les eleccions, per tant, no he dit ella, me'l van fer deixar vull dir el conjunt de les eleccions.

Com estava l'endeutament de l'Ajuntament quan vam entrar de quan vam marxar, doncs em sembla que ara deu estar sobre un 23%, l'endeutament d'aquest Ajuntament, més o menys? I quan vam entrar Sr. Interventor, si vostè ha estat 8 anys amb mi, suposo que se'n recordarà de quan estava al 47 o al 52? 47 o 48.

Per tant a veure a mi tampoc em van aprovar mai un pressupost, mai, mai, tots eren dolentíssims, i jo repeteixo que a mi em sap greu que no se'ns acceptin les al·legacions i que m'agradaria, m'agradaria abans d'acabar aquesta legislatura poder aprovar un pressupost.

Per tant jo entenc que hauríem d'intentar treballar més, o diferent, o no sé, fer-ho d'altra manera, o de manera que poguéssim arribar a aprovar un pressupost tot i que a mi no em van aprovar mai cap, que em vaig trobar un endeutament de 48 o 49% i que me'n vaig anar i el vaig deixar al 23.

I també estaria bé que algú reconegués alguna cosa, que només es digués que si vam planificar hotels, o vam planificar no sé que.

Jo només li he dit que el discurs que tenim nosaltres avui amb el tema de l'impost de naturalesa urbana, és el mateix discurs que tenien vostès quan ho deia jo, era el mateix. Sempre em deien que anàvem a l'alça, que comptàvem amb uns diners d'uns ingressos que no ho serien. Escoltin malauradament sempre hem tancat bé el pressupost i la veritat és que jo penso que s'ha fet una bona feina. Això per aquest tema.

I després en el tema que la Sra. alcaldessa ha comentat, el tema de la plantilla, de què si no externalitzen aquest servei, home a mi m'agradaria dir que també a punt de fer el canvi d'Alcaldia, es va fer el contracte del poliesportiu, i això ho recordarà vostè. Nosaltres, el partit que jo milito, no som dels que sempre diem que el tema privat i administratiu no pot anar lligat, vull dir hi ha altres partits que sempre diuen que externalitzar els serveis no funciona i que ha de ser amb gestió directa.

Clar jo ho dic perquè recordo que, vostè diu *és que hauríem d'augmentar molt la plantilla perquè es pogués fer el planejament general dins de l'Ajuntament*. I jo ara li dic *lo mateix que hagués tingut que augmentar la plantilla per fer la gestió directa del poliesportiu*. Que estic d'acord amb vostè, que no es pot assolir, el que no podem fer és vendre un discurs polític que després per una cosa l'apliquem i per l'altra no.

I després per acabar, hi ha un tema que, en un al·legació que ha parlat el PSC en el tema de les claus i el tema dels 300.000€, en el tema de les claus i tal. Clar jo suposo que quan vostè llegeixi tot el que ha dit no li agradarà, perquè és molt més fàcil dir *miri escolti, nosaltres és un sistema molt més modern, molt més segur per la gent que utilitza l'espai i per l'espai pròpiament de l'administració*. I jo crec que amb això haguera estat una resposta elegant i o dir que bé que si falta un canó de no sé que, que si un trenca un no sé que, perquè clar dóna la sensació que la gent que utilitza els espais municipals són fent poc responsable, són gent que no mira pel bé del municipi i que vostès han canviat les claus per això, que no ho crec i que no m'ho crec, i que jo haguera fet igual, però simplement dir *escolti s'ha canviat perquè s'ha de modernitzar el sistema i perquè és molt més segur per la gent que hi ha dins, per la gent que l'utilitza i per no malmetre l'espai*.

La senyora Elisabeth Oliveras i Jorba declara:

Només els hi contestaré un parell de coses. Començo pel final, sap que passa que la veritat i l'elegància a vegades no són compatibles, és lamentable que passin coses, en passen poques però a vegades passen i no cal vestir-ho d'una altra cosa, d'una altra manera, és a dir amb això no s'acusa a cap entitat ni a cap col·lectiu concret, senzillament hi ha situacions que no es poden controlar i per tant és necessari tenir-les controlades.

L'altra és aquesta cançó de l'endeutament, de què si hem estalviat o no. Miri durant 8 anys vostè mateixa acaba de dir-nos que apareixien a vegades concessions per poder quadrar un pressupost per poder-lo aprovar, ens ho acaba de dir així. I per l'altra banda li



haig de dir que per imposició, igual que el decret de Nova Planta, l'Estat espanyol es va inventar un sistema en el que l'endeutament de l'administració pública el va fer baixar a través de les administracions locals i això sap que en el Ple hem compartit moltes vegades amb vostès l'injust que era i continua sent, i el que suposo a l'administració local la pèrdua de llibertat, de gestió del seu propi pressupost, i durant fa una pila d'anys ja, els diners que abans es podien destinar a romanents i a incorporació de romanents. Vostè durant tot aquest any m'ha estat dient *ha estat la millor alumna del Sr. Montoro*, perquè hem retornat més diners dels que havíem arribat a fer de crèdit.

Doncs s'han vist obligats, com nosaltres mateixos si ens queden romanents, a rebaixar crèdit.

I per altra banda hi havia un sostre, un sostre de despesa molt limitatiu, que impedia alhora fer més despesa més enllà d'un equilibri molt maquiavèl·lic que continua sent el mateix, en el que capítol I, capítol II, capítol VI a inversions han d'estar equilibrats, i per tant hi ha un sostre.

Per altra banda hi va haver els regals del Sr. Zapatero, que eren els FEILS i els FEOLS, que arribaven la capacitat d'invertir en les administracions locals, una mica per compensar tots aquests invents estranys. I també en aquell moment es va fer perquè era per activar l'economia, i que a partir d'aquí, inversions que haurien hagut d'anar a càrrec de pressupost ordinari i a càrrec de crèdit perquè l'Ajuntament no tenia es van fer amb aquells diners.

Per tant si sumem els dos factors, i evidentment també li haig de reconèixer que la gestió, però si sumar aquests dos factors més la gestió, dona que el crèdit va baixar, clar perquè no se'n podia fer i perquè a més a més era obligatori retornar-ne, perquè era el que la llei obligava i ens continua obligant. I amb això no li estic dient que hagués governat ni pitjor ni millor, senzillament és que la situació és aquesta i se l'hauria trobat qualsevol persona que hagués entrat en aquest procés, perquè la llei obligava a fer-ho d'aquella manera.

Per tant no crec que cap de les persones que ha estat governant durant aquests anys en tots els municipis de Catalunya, hagi fet voluntàriament moltes coses de les que ha hagut de fer, en detriment de poder fer inversions en el seu poble, senzillament hi havia un moment en què des d'Intervenció, o des de Serveis Econòmics es deia *ja no podem gastar més o hem de fer retorn de crèdit*, i amb ganes o sense, perquè entenc que tothom era conscient de la necessitat d'inversions, doncs s'havia de passar per allà.

Però realment són diferents situacions que contraposades ens han portat on estem ara.

I el que vostè ens deia de les plusvàlues, de l'import, l'informe d'Intervenció ja els hi diu que enguany al 2016 va ser un any excepcionalment amb liquidacions molt per sobre del que s'havia previst. I ens diu: *no obstant com a informació addicional es pot afegir el següent: les previsions del 2017 no han estat considerades les liquidacions més quantioses del 2016 derivades de possible transaccions de caràcter excepcional*. És a dir que la previsió s'ha fet a la baixa, molt a la baixa del que s'ha liquidat aquest any. I el dia dels pressupostos jo els hi recordo que nosaltres els hi vam dir que tant de bo siguem capaços d'activar l'economia d'aquest poble, tant, tant com perquè l'ICIO o la plusvàlua siguin valors residuals o no siguin els valors principals que facin funcionar l'economia d'aquest poble i que evidentment tot això ens vingui a través de l'IAE i de l'activitat de les empreses perquè això voldrà dir que hem aconseguit tenir uns polígons i uns parcs

industrials suficientment potents com per mantenir el nostre municipi a banda del que paguen els veïns com a tributs directes, com és l'IBI o com liquidacions per construcció, o per transaccions.

Per tant dir-los que malgrat tot, malgrat que és molt gran, s'ha calculat a la baixa perquè som conscients que aquest any hi ha hagut liquidacions extraordinàries que hem d'entendre que l'any que ve, bé aquest any 2017 no han de passar.

La senyora Marta Baldrich Caselles declara:

Miri Sr. Villa tinc una idea, ara li proposa una cosa, l'any que ve ja tinc una al·legació per vostès. Vostè fan la mateixa al·legació però hi posen gent jove i no tant jove, perquè miri, vostè el que ens acaba de dir és que tota la gent gran ha de tenir una subvenció i una targeta que anem comprant l'Ajuntament pel transport, ha vingut a dir això.

Miri jo crec que això és una qüestió de renda i de capacitat econòmica, li ben asseguro que en aquest poble i en molts altres hi ha molta gent jove, i per això li dic, i no tant jove, que cobra menys sou que el que moltes vegades cobra un jubilat. Que me alegro, evidentment, però a veure, siguem curiosos perquè llavors sí, si hem de fer això fem-ho per tothom, per tothom. I que li quedi molt clar, és una qüestió de renda i de capacitat econòmica, Sr. Villa. I si no l'any que ve faci aquesta al·legació llavors potser sí, perquè llavors ens haurem de plantejar que també hi ha gent jove i perquè ho necessita també li donem. Doncs si llavors hem de mirar per tots és per tothom: joves, no tant joves, gent gran. Però faci la proposta l'any vinent, l'al·legació, perquè no li posarem, però ja li faig la proposta i l'any vinent ja la tindrà redactada.

El senyor Luís Villa Carbó declara:

A veure, és que en el fons no s'ha entès bé el tema, i és que els arbres no ens deixen veure el bosc.

A veure tot el problema ve donat perquè no tenim transport propi aquí en el municipi, depenem d'altres municipis, i hi ha una sèrie de gent com són els jubilats, les persones grans, que altres municipis tenen una targeta que no paguen transport. Llavors per què nosaltres no podem tenir això? Independentment de què després hi hagi persones que tinguin necessitats puntuals, que vagin al Departament i el Departament cregui que se'ls hi ha de valorar aquest tema, però si a mi em sembla molt bé, però per què no podem ser igual que altres municipis? Perquè no tenim transport públic, bé doncs potser comencem per aquí.

La senyora Montserrat Mundi i Mas declara:

Referent al que deia Sra. alcaldessa, evidentment no comparteixo tot el que diu, això és lògic, som diferents i cadascú té el seu pensament.

Bàsicament perquè clar, que digui que gràcies als FEILS i als FEOLS vam poder fer unes inversions que de l'altra manera no haguérem pogut fer i que gràcies a què el Sr. Montoro, vam haver de tornar, no, no, es que això no va així.

Miri els FEILS els FEOLS els van tenir tots els ajuntaments, tots els ajuntaments de Catalunya i n'hi ha molts ajuntaments que tenint els FEILS i els FEOLS tenen un endeutament de més del 110%. Per tant escolti la gestió s'ha de posar en valor, per tant,



què va ajudar? Sí. De la mateixa manera que l'ajudarem ara a vostè, que amb aquest endeutament vostè es pot endeutar, vostè la capacitat d'endeutament que té aquest Ajuntament és positiva, per què? Perquè s'ha trobat amb la sorpresa o amb el coneixement perquè ja ho anàvem dient durant molts anys, de què s'han anat fent esforços per poder pagar els crèdits que venien de lluny. Per tant entre una cosa i l'altra, pel que sigui, però es van fer inversions i s'ha baixat el crèdit.

Escolti, tots els ajuntaments no ho han fet igual, això sí que li puc dir, i li puc assegurar.

I després jo l'únic que li dic és que intenti gestionar com pugui i el millor que sàpiga i el millor que pugui amb l'ajut de la gent que tingui, però ara per ara em sembla que ja han perdut una subvenció. Ho dic perquè és una pregunta que vam fer en el ple i el Sr. Fernández ens va respondre que no l'havíem demanada la subvenció, que era de lliure, no havia de ser per cap tipus de concurs, ni projecte, ni res, era de lliure disposició i jo els hi vaig preguntar si l'havien demanat i no l'havien demanat. Per tant estiguin atents, que no tornem com anys enrere, on no es demanaven les subvencions o es perdien, i no dic que sigui culpa de l'alcalde en cap cas. Ho dic perquè clar era una subvenció que eren molts diners i que malauradament aquest Ajuntament els ha perdut, per deixadesa o perquè els hi ha passat per sobre. Per tant una subvenció d'aquest any, vull dir que estigui atenta, intenti gestionar bé i intenti no deixar perdre cap dels euros que arriben als ajuntaments per fer millores.

La senyora Elisabeth Oliveras i Jorba declara:

Gràcies Sra. Mundi, els consells sempre són benvinguts i s'agraeixen en tot cas.

Li puc dir que de deixadesa gens i la resposta acompanyava el perquè no s'havia demanat, en tot cas n'hi ha d'altres demanades i també haurem de fer un prec a la Diputació, que no ens retalli més la possibilitat d'accedir a subvencions.

El hi haig de recordar que aquest any passat ens van concedir 140.000€ menys que l'any anterior i la justificació tampoc no és existent i realment se'ns fa difícil d'entendre quan totes les demandes estaven ben justificades i eren programes actius. Per tant hi ha organismes que a vegades haurien de vetllar d'anada i de tornada pels municipis perquè per això hi són. El diner que l'Estat espanyol espolia i la Diputació ens torna, seria bo que ens arribés als municipis, d'una banda o de l'altra i que no se'ns retallés quan fem accessos.

Votació

Sotmesa a votació la proposta dalt transcrita, s'aprova per majoria absoluta amb el resultat següent:

Vots a favor: 9 (Junts-ERC-AM i ICV-EUiA-E)
Abstencions: 0
Vots en contra: 5 (PSC-CP, Convergència i C's)

2. Resolució d'al·legacions i aprovació definitiva de l'Ordenança municipal d'ocupació de les vies públiques

ANTECEDENTS DE FET

El Ple, en sessió ordinària que va tenir lloc el dia 24 de novembre de 2016, va aprovar provisionalment l'Ordenança municipal d'ocupació de les vies i els espais públics.

L'acord i el text íntegre es va sotmetre a informació pública durant trenta dies hàbils a comptar des de l'endemà de la publicació al Butlletí Oficial de la Província a fi i efectes que es poguessin presentar al·legacions.

El dia 25 de gener, en temps i forma, Míriam Casaramona, en nom del Grup Municipal de Convergència va presentar les al·legacions següents:

1.- Article 56, apartat Disposicions transitòries en relació a la mobilitat/aforament dels establiments amb terrasses, demanen que per a l'adaptació de l'establiment matriu a les disposicions del Codi tècnic i el Decret 112/2010, de 31 d'agost es puguin demanar pròrrogues.

2.- Article 13 Terrasses i vetlladors. Demanen que el còmput de l'aforament dels establiments no es sumi amb l'aforament de les terrasses i que es creï una norma percentual a l'aforament total de l'establiment.

3.- Article 13, punt 22. Horaris. Sol·liciten que en la propera ordenança que s'ha de fer de civisme i convivència es treballi l'ampliació d'horari.

FONAMENTS DE DRET

Llei 7/1985, de 2 d'abril, reguladora de les Bases de Règim local

L'article 65 del Decret 179/1995, del 13 de juny que aprova el Reglament d'obres, activitats i serveis dels ens locals

L'article 47 del Decret 112/2010, del 31 d'agost, pel qual s'aprova el Reglament d'espectacle públics i activitats recreatives estableix les condicions d'higiene i salubritat dels establiments oberts al públic en base a l'aforament total dels mateixos.

L'article 80 que determina les quotes mínimes que han de cobrir les assegurances de responsabilitat civil, també les determina en base a l'aforament dels establiments oberts al públic.

En base a aquesta normativa,

DISPOSICIÓ

S'adopta l'acord següent:

Primer.- Acceptar l'al·legació primera i introduir la modificació a la Disposició transitòria 1a amb la redacció final següent:

1ª. Mobilitat/Aforaments. Els/les titulars dels establiments que sol·licitin les autoritzacions d'ocupació de la via pública amb taules i cadires, disposaran de tres anys per adequar l'establiment matriu al que va lligat l'ocupació a allò que disposa el Codi tècnic d'edificació



i el Decret 112/2010, de 31 d'agost, pel qual s'aprova el Reglament d'espectacles públics i activitats recreatives en tot el que fa referència a l'accessibilitat i supressió de barreres arquitectòniques. Per motius tècnics o d'alguna altra característica, es podrà demanar una pròrroga de 3 anys més per a dur a terme l'adequació de l'establiment.

Segon.- Desestimar l'al·legació segona donat que s'incompliria la normativa de rang superior, atès que de la redacció de l'article 47 Decret 112/2010, del 31 d'agost, pel qual s'aprova el Reglament d'espectacle públics i activitats recreatives, no es desprèn la possibilitat de fer excepcions. Tanmateix, atenent el que regula l'article 80, podria induir a errors amb la cobertura de les assegurances de responsabilitat civil que obligatòriament han de garantir els establiments oberts al públic.

Tercer.- Acceptar l'al·legació tercera i tractar-la en la propera regulació de l'Ordenança de civisme i convivència.

Quart.- Aprovar definitivament l'Ordenança municipal d'ocupació de les Vies i els espais públics següent:

ORDENANÇA MUNICIPAL D'OCUPACIÓ DE LES VIES I ESPAIS PÚBLICS

TÍTOL I.- OBJECTE I ÀMBIT D'APLICACIÓ

Article 1.- Objecte

Article 2.- Aplicació i interpretació

TÍTOL II.- DE LES VIES I DELS ESPAIS PÚBLICS

CAPÍTOL I.- Ús de les vies i dels espais públics

Article 3.- L'ús dels béns de domini públic

CAPÍTOL II.- Us comú general

Article 4.- Definició i activitats incloses

Article 5.- Drets dels ciutadans

CAPÍTOL III.- Ús comú especial i ús privatiu

Article 6.- Definició

Secció 1a.- Règim general d'atorgament de llicències

Article 7.- Subjecció a llicència

Article 8.- Dipòsit de fiança

Article 9.- Modificació de les condicions de l'exercici de la llicència

Article 10.- Condicions generals de les llicències. Responsabilitats

Article 11.- Obligacions del titular a l'extinció de la llicència

Secció 2a. Supòsits d'ús especial

- Article 12.- Supòsits d'ús especial
- Article 13.- Terrasses i vetlladors
- Article 14.- Tendals
- Article 15.- Taulells, expositors de mercaderies
- Article 16.- Parades, taules, casetes per la venda ocasional d'articles
- Article 17.- Ocupació de la via pública amb ocasió de la realització d'obres
- Article 18.- Tancament d'obra
- Article 19.- Bastides, ponts i ponts volats en general
- Article 20.- Tubs per a extracció de runes
- Article 21.- Tanques
- Article 22.- Utilització de sacs i contenidors per a obres
- Article 23.- Reserva estacionament per càrrega i descàrrega material d'obres
- Article 24.- Rases i cales a la vi pública
- Article 25.- Tancaments i talls de carrers
- Article 26.- Espectacles i actes amb concurrència pública a la via o als espais públics
- Article 27.- Espectacles públics
- Article 28.- Instal·lacions temporals per a la celebració d'espectacles als espais públics
- Article 29.- Activitats recreatives
- Article 30.- Celebracions sense ànim de lucre

Secció 3a. Activitats de publicitat

- Article 31.- Definició
- Article 32.- Tipus de publicitat
- Article 33.- Modalitats publicitàries a la via pública
- Article 34.- Tanques publicitàries i cartelleres
- Article 35.- Mupis
- Article 36.- Pancartes
- Article 37.- Banderoles, plafons i plafons de peu
- Article 38.- Cartells i adhesius
- Article 39.- Publicitat dinàmica: requisits generals
- Article 40.- Exclusions
- Article 41.- Publicitat en vehicles
- Article 42.- Repartiment de publicitat
- Article 43.- Publicitat oral
- Article 44.- Llicències de publicitat: condicions generals
- Article 45.- Obligacions del titular de la llicència
- Article 46.- Obligacions del titular a l'extinció de la llicència

Secció 4a.- Filmacions, gravacions i fotografia publicitària

- Article 47.- Filmacions, gravacions i fotografia publicitària

Secció 5a.- Ús privatiu

- Article 48.- Definició
- Article 49.- Supòsits d'ús privatiu

CAPÍTOL IV.- VENDA AMBULANT

- Article 50.- Llicència venda ambulat

TÍTOL III.- RÈGIM SANCIONADOR



- Article 51.- Règim sancionador
- Article 52.- Òrgans competents
- Article 53.- Responsabilitats
- Article 54.- Tipificació de les infraccions
- Article 55.- Sancions
- Article 56.- Prescripció de les infraccions i sancions.

DISPOSICIONS TRANSITÒRIES
DISPOSICIÓ DEROGATÒRIA
DISPOSICIÓ FINAL

EXPOSICIÓ DE MOTIUS

L'actual Ordenança municipal d'ocupació de les vies i espais públics i de convivència ciutadana va entra en vigor el 8 de maig de 2008. En els darrers anys, a Sant Quirze del Vallès s'ha incrementat de manera significativa el nombre d'activitats dutes a terme als espais públics. Aquesta circumstància i el fet que de l'aplicació de la mateixa durant la seva vigència, s'han detectat articles i supòsits susceptibles de ser millorats, esdevé la necessitat d'una nova regulació.

L'Ordenança vigent des de l'any 2008 regula de forma sistemàtica l'ocupació de la via pública i la convivència ciutadana. Atès el gran abast d'aquestes dos temàtiques, s'ha cregut adient diferenciar-les i elaborar un text normatiu per a cada matèria.

Amb l'Ordenança municipal reguladora de l'ocupació de la via pública, es pretén harmonitzar de manera equànime l'interès privat dels empresaris, restauradors i altres organitzacions en la seva utilització dels espais de domini públic, amb l'interès públic de vetllar pel compliment de les normes reguladores de la convivència en societat, de forma que l'ocupació de la via pública es realitzi en la menor interferència dels interessos generals dels ciutadans.

Tanmateix, davant la conscienciació de l'Ajuntament envers la preservació del paisatge urbà, aquesta Ordenança esdevé en un instrument jurídic el qual pretén contribuir a la regulació de la publicitat d'una forma que es puguin establir pautes i controls per al desenvolupament normalitzat de l'activitat publicitària.

L'Administració municipal ha d'assumir el paper administrador d'un bé com són els espais de la ciutat, l'ús del qual ha de racionalitzar-se a fi de permetre la concurrència pacífica i ordenada dels diferents usos. Des de un punt de vista general, l'ordenança en el marc d'uns principis establerts té per objecte regular el règim dels usos de la via pública, els procediments i les condicions a què han d'ajustar-se les ocupacions, activitats, obres i instal·lacions i establir el règim sancionador davant l'incompliment del seu articulat.

Aquesta Ordenança es dicta en base a la potestat normativa local establerta en la Llei Orgànica 6/2006, de 19 de juliol, de reforma de l'Estatut d'autonomia de Catalunya; Decret Legislatiu 2/2003, de 28 d'abril que aprova el Text refós de la Llei municipal i de règim local de Catalunya; Llei 7/1985, de 2 d'abril, reguladora de les bases de règim local; Llei 39/2015, de l'1 d'octubre, del procediment administratiu comú de les administracions públiques i, amb relació a la potestat sancionadora, Llei 40/2015, de l'1 d'octubre, de règim jurídic del sector públic.

TÍTOL I.- OBJECTE I ÀMBIT D'APLICACIÓ

Article 1. Objecte

Aquesta ordenança té per objecte:

Regular les condicions d'ocupació de les vies i els espais destinats a l'ús públic, particularment els carrers, les places i els parcs i jardins.

Les vies, els espais públics, les instal·lacions, els equipaments i el mobiliari urbà són destinats a l'ús general per part de la ciutadania, segons la naturalesa respectiva del béns i sota el principi de respecte a altres persones i als béns públics i privats.

Les activitats que es desenvolupen a la via pública i a la resta d'espais públics de la ciutat no poden limitar el dret dels altres usos generals, llevat que es disposi de llicència o concessió per a l'ús comú especial o per a l'ús privatiu.

Correspon a l'Ajuntament harmonitzar els usos i les activitats que es desenvolupen.

Article 2. Aplicació i interpretació

Aquesta Ordenança és de compliment obligat a tot el terme municipal de Sant Quirze del Vallès.

Les prescripcions d'aquesta ordenança s'han d'interpretar d'acord amb el que disposen les normatives de caràcter general, i especialment: la Llei 7/1985, de 2 d'abril, reguladora de bases del règim local; el Decret Legislatiu 2/2003, de 28 d'abril, pel qual s'aprova el Text Refós de la llei municipal i de règim local de Catalunya; el Decret 336/1988, de 17 d'octubre, pel qual s'aprova el Reglament del patrimoni dels ens locals; el Decret 179/1995, de 13 de juny, pel qual s'aprova el Reglament d'obres, serveis i activitats dels ens locals.

TÍTOL II.- DE LES VIES I DELS ESPAIS PÚBLICS

CAPÍTOL I.- Ús de les vies i dels espais públics

Article 3. L'ús dels béns de domini públic

L'ús dels béns de domini públic pot adoptar les modalitats següents:

Ús comú general

Ús comú especial

Ús privatiu

CAPÍTOL II.- Ús comú general

Article 4. Definició i activitats incloses

L'ús general és el que pot exercir lliurement qualsevol ciutadà sense que es requereixi una qualificació específica, utilitzant el bé d'acord amb la seva naturalesa, els actes d'afectació, les disposicions generals i les normes de policia que el reglamentin.

Correspon a l'Ajuntament vetllar per l'estat de conservació dels béns de domini públic així com portar a terme els treballs de reparació, conservació i neteja de les vies i dels espais públics que són de titularitat municipal i dels elements que les configuren.



Els titulars de les finques limítrofes amb la via pública tenen l'obligació d'admetre a la façana, la instal·lació de fanals, senyals de circulació, semàfors, papereres, altres elements de mobiliari urbà i altres serveis d'ús públic. Aquesta obligació no genera cap compensació, sense perjudici de la reparació o compensació dels desperfectes que la instal·lació produeixi.

Article 5. Drets de la ciutadania

Els ciutadans i les ciutadanes tenen dret a comportar-se lliurement a la via pública i als espais públics del municipi i a ésser respectats en la seva llibertat. Aquest dret és limitat per les disposicions sobre l'ús dels béns públics i pel deure de respecta les altres persones i els béns privats.

CAPÍTOL III.- Ús comú especial i ús privatiu

Article 6. Definició

L'ús comú especial és aquell en el que concorren circumstàncies singulars de perillositat, intensitat d'ús o d'altres similars.

Totes les activitats que impliquin un ús especial que es desenvolupi a la via pública o als espais públics resten subjectes a autorització/licència administrativa expressa i serà requisit imprescindible que compleixin la normativa legal que els sigui d'aplicació.

Els usos comuns especials i els privatis donaran lloc a la percepció de les taxes previstes a les Ordenances fiscals.

Secció 1a.- Règim general d'atorgament de llicències

Article 7. Subjecció a llicència

A aquests efectes, les autoritzacions s'han de demanar mitjançant una sol·licitud que s'haurà de presentar al registre de l'Ajuntament. S'ha d'adjuntar la documentació justificativa relativa a cadascun dels extrems exigibles.

Article 8. Dipòsit de fiança

A l'atorgament de les llicències es pot exigir, en els casos en què les característiques de l'ús així ho aconselli, la constitució d'una fiança, l'import de la qual ha de garantir el compliment de les obligacions pels danys que es puguin produir en els elements de la via pública.

Article 9. Modificació de les condicions de l'exercici de la llicència

L'alcalde/ssa, o persona a qui delegui, pot disposar les modificacions de les llicència que s'escaiguin pel que fa a la ubicació de les instal·lacions i/o la intensitat de l'ús autoritzat en ordre a adaptar-les a les necessitats del poble. Aquestes modificacions no comporten indemnització.

Article 10. Condicions generals de les llicències. Responsabilitats

La llicència atorgada per a un ús especial o privatiu i la concessió d'ús privatiu no empara els actes particulars portats a terme per la persona o entitat autoritzada, de forma que aquesta n'és plenament responsable davant l'Ajuntament i davant tercers.

Els/les titulars de les llicències han de respectar, en el desenvolupament de les activitats, els horaris d'inici i acabament fixats pels serveis tècnics municipals i, en tot cas, han de vetllar per la qualitat sonora del medi urbà.

En cas que es detecti que es sobrepassen els nivells establerts a l'Ordenança municipal de sorolls i vibracions, els serveis municipals advertiran els/les titulars perquè prenguin les mesures correctores oportunes. Si aquestes mesures no s'adopten en el termini establert, es podria retirar la llicència.

El/la titular de la llicència és el/la responsable de mantenir l'espai afectat, les instal·lacions i la seva zona d'influència en bones condicions de neteja, salubritat, seguretat i estètica.

No es poden realitzar connexions a l'enllumenat públic ni a les xarxes de subministraments d'aigua, electricitat o gas, sense autorització.

Els elements i estructures no permanents i desmuntables, com tarimes, envelats, carpes, circs, atraccions mecàniques o qualsevol altra anàloga que s'instal·lin a la via pública o a l'aire lliure, han de complir les condicions de seguretat, higiene i comoditat per als/les espectadors/es i executants, que són assimilables a les exigides a una instal·lació fixa per les normatives vigents.

En aquest sentit, no s'autoritzarà la instal·lació de cap estructura desmuntable, com ara carpes circs, atraccions mecàniques o qualsevol altra anàloga, si no s'acredita davant l'Ajuntament, la següent documentació:

- Els plànols i alçats de la instal·lació, com també els seus manuals, si s'escau segons la naturalesa de l'element.
- Les certificacions tècniques específiques corresponents als muntatges i instal·lacions efectuades a l'emplaçament per part dels tècnics dels propietaris d'aquests, en els quals es faci constar que el conjunt funciona correctament.
- El certificat de la instal·lació elèctrica.
- El rebut acreditatiu de la revisió anual dels extintors.
- Pòlissa d'assegurança que cobreixi suficientment el risc de responsabilitat civil, com també l'últim rebut acreditatiu d'estar al corrent del pagament.
- Qualsevol altra documentació que es consideri necessària a criteri de l'Ajuntament.

Els serveis tècnics municipals han de verificar la seguretat exterior i global d'aquestes instal·lacions.

D'acord amb el que disposa el Decret 135/1995, de 24 de març, de desplegament de la Llei 20/1991, de 25 de novembre, de promoció de l'accessibilitat i de supressió de barreres arquitectòniques, i d'aprovació del Codi d'accessibilitat, l'ocupació del domini públic s'ha de fer de manera que sempre es preservi un espai lliure de pas de 0,90 metres, com a mínim, sense invasió o pals o altres impediments, per tal de garantir el pas dels vianants i ciclistes. No obstant això, en els itineraris adaptats, s'haurà d'adequar a allò que disposa el CTE-SUA 9 (1.1.1. i annex A). L'ocupació tampoc podrà envair els passos de vianants i impedir l'accés al mobiliari o als serveis públics.

Article 11. Obligacions del/la titular a l'extinció de la llicència



Un cop extingida la llicència, el/la seu/va titular té l'obligació de cessar en l'ús o l'ocupació autoritzada i procedir a la retirada de les instal·lacions, a la neteja de l'espai públic afectat i al tractament dels residus segons els criteris dels serveis tècnics municipals.

En cas que s'hagin produït danys als elements de la via pública, s'hauran de reposar els elements afectats, prèvia autorització municipal i sota la inspecció dels serveis tècnics corresponents.

Secció 2a. Supòsits d'ús especial

Article 12. Supòsits d'ús especial

Es consideren supòsits d'ús especial:

- Terrasses i vetlladors
- Taulells, expositors de mercaderies o altres elements que ocupin alguna porció de l'espai públic, quan siguin relegables i l'ocupació sigui transitòria.
- Parades, taules, casetes per a la venda ocasional d'articles.
- Tanques de protecció, bastides i altres elements d'obres en edificis en construcció que ocupin l'espai públic.
- Sacs i contenidors
- Reserva d'estacionament per càrrega i descàrrega de material d'obres i altres.
- Rases i cales a la via pública
- Talls de carrers
- Espectacles i activitats recreatives
- Qualsevol altre ús o instal·lació de característiques anàlegs.

Article 13. Terrasses i vetlladors

1. Tenen la consideració de terrasses els espais d'ús públic de titularitat pública o privada degudament senyalitzada, on s'ubiquen taules, cadires, para-sols i tots aquells elements regulats a aquesta ordenança, per a ús públic. Són vetlladors les terrasses que compten amb proteccions a la coberta.

2. L'ocupació de la via pública o del seu vol amb finalitats comercials o anàlogues, resta subjecta a l'atorgament d'una llicència d'ocupació temporal que origina una situació de possessió precària. Dona dret a la possessió de l'espai ocupat en tant tingui vigència l'autorització d'ocupació del domini públic o sigui revocada per la corporació per causa legal de resolució.

1. 3. Una vegada hagi transcorregut la durada per la qual va ser atorgada la llicència, per la seva caducitat o revocació, o bé pel cessament o canvi de l'activitat o negoci, i també durant els períodes d'inactivitat de l'establiment, que siguin superiors a 1 mes, l'interessat ve obligat a retirar de la superfície o espai d'ocupació, o del seu vol, en el termini màxim de tres dies, els elements col·locats o instal·lats. En el cas de no procedir a la seva retirada dins del termini fixat, es podrà retirar d'ofici per personal municipal autoritzat, sense previ requeriment i sufragant el titular les despeses ocasionades.

2. 4. La Corporació municipal podrà retirar aquelles instal·lacions o elements que no disposin d'autorització municipal o que incompleixin les determinacions de la llicència.

3. 5. Mitjançant un acord general es podran autoritzar d'ofici les pròrrogues de les mateixes llicències concedides la temporada anterior. Qualsevol canvi, modificació o addició d'elements, superfície o altre paràmetre, determinarà l'obligació de presentar nova sol·licitud acompanyada de la corresponent memòria o projecte.

4. 6. Les llicències referides en aquesta ordenança no són transmissibles. El titular de la llicència tampoc podrà cedir, ni total ni parcialment, a tercers el dret a utilitzar la superfície o espai de la via pública, o el seu vol.

5. 7. En els casos en què el/la titular de la llicència d'ocupació temporal de la via pública o del seu vol, modifiqués l'objecte de la seva activitat, s'entendrà caducada aquella i vindrà obligat a sol·licitar una nova autorització en correspondència amb la nova activitat.

6. 8. La llicència, serà revocable en qualsevol moment per raons d'interès públic, per ser l'ocupació de la via pública o el seu vol incompatible o conflictiva amb la circulació de vehicles o vianants o per l'ús abusiu que se'n fes, donant audiència a l'interessat per termini de quinze dies. Aquesta revocació no comportarà indemnització de cap classe.

7. 9. També procedirà la revocació de les llicències, sense indemnització i prèvia audiència a l'interessat per termini de quinze dies, per modificació o desaparició de les circumstàncies que en van determinar l'atorgament, o per sobrevenir-ne d'altres noves que, en cas d'haver existit en el moment de la sol·licitud d'autorització haguessin justificat la seva denegació, en els termes establerts per la normativa general aplicable.

8. 10. La llicència haurà de ser sol·licitada pel propi/a titular de l'establiment o negoci davant del qual es pretén l'ocupació de la via pública; l'activitat autoritzada estarà necessària i obligatòriament relacionada amb l'activitat de l'establiment o negoci.

11. Un cop atorgada la llicència, l'Ajuntament expedirà una targeta amb la informació següent: nom comercial, tipus de llicència, horaris permesos per a la ocupació de la via pública, superfície d'ocupació permesa, període d'ocupació, aforament autoritzat i zona de sensibilitat acústica que hauran d'ubicar-la en lloc visible a la terrassa i/o establiment.

12. Les llicències s'hauran de demanar en un mes d'antelació de l'inici del període d'ocupació i caldrà presentar la documentació següent:

- a) Instància - sol·licitud segons model oficial degudament complimentada
- b) Títol de propietat o qualsevol altre que acrediti el dret d'ocupar i utilitzar el local on es desenvolupa o es desenvoluparà l'activitat. l'ocupació o utilització del local.
- c) Plànol d'emplaçament acotat a escala 1/100 en el qual es grafaran els elements urbans existents i els elements a instal·lar.
- d) Plànols o croquis detallats, pormenoritzats si s'escau, dels elements a instal·lar a escala 1/50
- e) Estudi fotogràfic de la zona i lloc d'ocupació.
- f) Estufes de gas propà (GLP):
 - Garantia de qualitat i Certificat d'homologació de la Comunitat Europea de les estufes
 - Catàleg on s'indiqui el model les característiques, el material, el color, les dimensions, etc.
- g) Als 15 dies posteriors de la seva col·locació s'ha de presentar: 1. Contracte amb l'empresa de manteniment i subministrament especialitzada en



instal·lacions de GLP i els seus derivats.

- h) Condicions tècniques de tots els aparells elèctrics que es pretengui instal·lar.
- i) Pòlissa vigent de l'assegurança de responsabilitat civil de l'activitat extensiva a la terrassa i a tots els elements que s'hi instal·lin.

Hauran d'especificar en la sol·licitud el període pel qual es demana l'ocupació

13. Les terrasses i vetlladors s'han d'ajustar a les següents condicions especials:

- a) L'alineació de les taules i cadires seguirà una línia lògica i ordenada, de manera que es respecti una zona lliure de pas i en cap cas es podrà sobrepassar la zona delimitada pels serveis tècnics municipals.
- b) Els serveis tècnics municipals i la policia local han de senyalitzar el perímetre de la terrassa o vetllador sobre la vorera i l'espai públic amb el pintat del vèrtex o una línia longitudinal. L'aforament de la terrassa correspon a 1 persona (cadira)/m².
- c) La longitud màxima de la franja que ocupin les terrasses o vetlladors ha de ser de la façana de l'establiment. Excepcionalment, l'Ajuntament podrà autoritzar una longitud major quan consideri que no provoca dificultats al pas dels vianants, al trànsit i a l'entrada a habitatges.
- d) L'ocupació no ha d'impedir el pas de vianants ni constituir un obstacle per a les persones amb mobilitat reduïda, deixant un pas mínim de 0,90 m. d'amplada
- e) No es podran instal·lar aparells acústics en la superfície d'ocupació ni zona d'influència.

1.

- f) Queda prohibit la instal·lació de nebulitzadors a les terrasses.
- g) Diàriament, s'haurà de retirar o apilar el mobiliari de la via pública. Quan les taules i cadires siguin amuntegades, hauran d'ocupar el menys espai possible, i sempre dintre l'espai assenyalat per l'ocupació, i els elements de subjecció (cadenes, etc.) hauran d'estar revestits de plàstic o qualsevol altre material que eviti el soroll. La neteja de l'espai que ocupi la terrassa ha d'anar a càrrec del/la titular de l'establiment que l'haurà de mantenir en perfecte estat de neteja, lliure de qualsevol resta sòlida o líquida. Els residus generats per l'activitat de la llicència autoritzada han de ser recollits selectivament i degudament dipositats als contenidors per a la recollida selectiva, de neteja, lliure de qualsevol brutícia, per part del/la titular de l'activitat.
- h) Sempre que l'ocupació suposi un impacte visual que dificulti, impedeixi visualitzar la façana, s'haurà d'interrompre l'ocupació cada 6 m, deixant un espai de 0,90 m, com a mínim, per a pas de vianants.
- i) Les ocupacions s'autoritzaran al damunt de la vorera, respectant el pas de vianants. La calçada es reserva per a la circulació i l'estacionament de

vehicles, a excepció del que disposa l'apartat m).

- j) En qualsevol cas, l'ocupació de la via pública o del seu vol, mai podrà impedir o obstaculitzar la circulació dels vianants o dels vehicles o l'entrada als edificis o aparcaments.
- k) S'autoritzarà l'ocupació de la calçada en voreres de menys de 3 m d'amplària, previ informe favorable dels serveis tècnics de via pública i de la policia local.
- l) En el cas que la vorera i la calçada estiguin en diferent nivell, s'haurà de posar una estructura de fusta autoritzada en el lloc ocupat per l'espai d'aparcament (asfalt). La tarima haurà de ser de la mateixa alçada que la vorera.

2.

- m) En tots els casos d'ocupació de la calçada, s'haurà d'instal·lar elements delimitadors d'alçada de 1,20 m (jardineres i/o tanques), en els extrems de la tarima en la frontera amb els espais on aparquin o circulin vehicles.

3.

- n) Només pot sol·licitar permís per col·locar estufes l'establiment que disposi llicència municipal vigent per col·locar taules i cadires a la via pública.

4.

- o) El permís de les estufes es limita a la temporada compresa entre els mesos d'octubre a abril.

5.

- p) S'autoritza una estufa cada dos taules.

6.

- q) El color de l'estufa haurà d'harmonitzar amb el disseny dels elements que configuren la terrassa

7.

- r) Les estufes s'han de retirar diàriament, d'acord amb l'horari establert per normativa de la terrassa autoritzat al respecte. No s'autoritza instal·lar estufes a menys de 2 m. de la línia de façana dels immobles, ni a menys d'1 metre d'elements vegetals com pot ser arbres o jardineres. La totalitat d'elements i mobiliari susceptibles de ser instal·lats a les terrasses no pot en cap cas sobrepassar els límits establerts en l'àmbit de l'autorització. L'establiment ha de disposar d'extintors de pols ABC, eficàcia 21A-113B, ubicats en un lloc de fàcil accés.

- s) Estufes de gas propà:

- Les estufes han de ser models homologats i s'han d'adaptar a la normativa europea fixada en la Directiva 90/396/CEE, de 29 de juny de 1990, relativa a la proximitat de les legislacions dels Estats Membres que fa referència als aparells de gas, ó, en el seu cas, aquella que resulti de concreta aplicació i i es trobi vigent en cada moment. L'estructura de els estufes ha d'anar protegida amb una carcassa o similar que impedeixi la manipulació d'aquells elements que emmagatzemin el gas propà.

- t) Estufes elèctriques, llums o altres aparells elèctrics

- No es permet la instal·lació provisional de cap conductor elèctric a nivell del sòl, ni aeri, que pugui suposar un perill o entorpir el pas de vianants



o usuaris

- La instal·lació elèctrica ha d'estar soterrada i caldrà, per l'execució de la rasa i canalització per la via pública, tramitar autorització d'obres en domini públic.
- La instal·lació elèctrica a les terrasses ha de complir el Reglament electrotècnic de baixa tensió i instruccions tècniques complementàries ICT – BT.
- Finalitzat l'horari d'atenció al públic de l'establiment, s'haurà de deixar sense subministrament elèctric la instal·lació.
- Caldrà dipositar una garantia que es retornarà, prèvia justificació mitjançant certificat tècnic de que s'ha anul·lat la instal·lació elèctrica efectuada, en finalitzar l'ús de la terrassa o vetllador.

14. Criteris d'autorització d'ocupacions en determinades zones:

- a) Ocupacions situades damunt la vorera: La profunditat màxima de l'ocupació serà un màxim de 3 m. d'ocupació. El mobiliari d'aquesta zona s'haurà d'ajustar als models previstos a l'annex d'aquesta ordenança.
- b) Ocupacions situades damunt dels passeigs.
Únicament s'autoritzarà l'ocupació pels establiments de restauració de la part central del passeig. La profunditat màxima d'ocupació serà de 3 m. El mobiliari d'aquesta zona s'haurà d'ajustar als models previstos a l'annex d'aquesta ordenança.
- c) Ocupacions situades en illes de vianants.
De forma general, la profunditat màxima d'ocupació serà de 3 m., deixant un pas de 0,90 m. entre l'ocupació i la línia de la façana. Malgrat això, es podran aplicar criteris específics per a cada zona de vianants. El mobiliari d'aquesta zona s'haurà d'ajustar als models previstos a l'annex d'aquesta ordenança.
- d) Ocupacions situades a l'àmbit 1
El mobiliari consistent en para-sols, taules, cadires torretes o jardiners que existeixi en l'actualitat s'ajustarà als models previstos a l'annex d'aquesta ordenança.

Qualsevol actuació haurà de respectar l'ordenació prefixada per aquesta normativa, tant pel que fa a la situació dels mòduls de para-sols, com a la utilització del mobiliari. Caldrà respectar la imatge unitària de tot el conjunt en les actuacions en aquesta zona.

15. L'Ajuntament podrà exigir que entre diverses ocupacions contigües es deixi un espai per a l'accés a la voravia, a l'entrada o portal dels edificis o aparcaments, als propis establiments o a un altra part de la via pública.

16. El/la sol·licitant haurà de presentar una sol·licitud en la qual s'especifiqui

l'espai per al qual demana l'ocupació temporal, amb descripció dels elements homologats segons l'annex d'aquesta ordenança, que s'hi pretenen col·locar. En qualsevol cas s'haurà de presentar dibuix o croquis.

17. Només s'autoritzarà l'ocupació de la via pública amb taules i cadires en els establiments de restauració, bars, restaurants, cafeteries, gelateries i degustacions.

18. Quan l'ocupació es realitzi únicament amb torretes o jardineres, que no tinguin relació amb l'activitat de l'establiment, només s'autoritzaran en les zones on no obstaculitzin o molestin la circulació de vehicles o de vianants.

19. Per poder autoritzar la instal·lació a la via pública dels elements referenciats al punt 14, aquests s'hauran d'ajustar a les característiques, mides i determinacions que s'homologuen a l'annex d'aquesta ordenança.

Als efectes de la definició del mobiliari preceptiu es delimiten dues zones diferenciades:

Àmbit 1 - Rambla de Lluís Companys, Avinguda Camí del Mas, Països Catalans i carrers o avingudes amb voreres de més de 7 metres. (Annex 1)

Àmbit 2 - La resta de zones comercials

En cap cas, a les zones indicades no es permet la instal·lació de mobiliari urbà amb marques publicitàries.

20. Les taules, cadires, torretes i jardineres dels àmbits 1 i 2 hauran de complir les característiques indicades en l'Annex 2 d'aquesta ordenança:

A l'àmbit 1, només s'autoritzarà la instal·lació dels para-sols amb les dimensions i la ubicació les característiques tècniques que fixarà l'Ajuntament amb un projecte unitari per a tota la zona. La instal·lació d'aquests elements hauran de tenir prèviament el consentiment de l'Ajuntament, mitjançant la presentació d'un projecte per part de l'interessat al fer la sol·licitud d'ocupació. L'Ajuntament establirà les característiques i colors dels para-sols, així com dels tancaments laterals que hauran de ser plegables i transparents. En aquesta zona, únicament s'autoritzarà el mobiliari regulat en l'annex d'aquesta ordenança.

A l'àmbit 2, s'autoritzarà la instal·lació de para-sols, d'acord amb l'annex d'aquesta normativa. Hauran d'estar situats dins de l'espai destinat a l'ocupació de taules i cadires, que quan estiguin totalment oberts i instal·lats, no podran sobrepassar l'espai permès d'ocupació de la vorera, calçada, carrers de vianants o espai central, en el seu cas. En aquesta zona es prohibeix tancar els laterals. L'Ajuntament podrà establir, en determinats casos, les característiques i colors dels para-sols per tal de que s'integrin adequadament amb l'entorn en el que es situïn. En tal sentit s'utilitzaran materials adients, l'ocupació no distorsionarà l'harmonia de la zona i no s'admetrà publicitat comercial en els elements indicats.

21. Només està permesa la instal·lació dels elements referenciats en els articles anteriors, i queda prohibida la instal·lació de maquinària d'elaboració o conservació de menjars o begudes, així com, entre d'altres, les neveres de gelats, màquines de joc escurabutxaques, expenedores automàtiques de tabacs, begudes, comestibles i similars.

En qualsevol cas, les responsabilitats que es puguin derivar de les instal·lacions o ocupacions autoritzades, recauran sobre el/la titular de l'establiment o negoci.



Els/les titulars dels establiments autoritzats seran els responsables de desmuntar o retirar els elements o mobiliari que ocupin la via pública els dies de ventada o tempesta. En especial, hauran de retirar-se els para-sols, sempre que la previsió de climatologia sigui adversa.

22. Horaris. No es podran muntar les taules i cadires a les terrasses abans de les 8.00h i s'estableixen els horaris de funcionament següents:

- De diumenge a dijous i els dies festius, l'activitat de terrassa finalitzarà, com a màxim, a les 23,00 hores.
- Els divendres, dissabtes i vigílies de festiu l'activitat de terrassa finalitzarà, com a màxim, a les 24,00 hores

Aquests horaris de funcionament són de màxims. Si l'activitat principal, per la qual es té dret a l'ocupació de la via pública amb taules i cadires, té un horari de tancament més limitat, la terrassa haurà de tancar a la mateixa hora.

Amb caràcter excepcional i per motius justificats (festa major, festes del barri, activitats extraordinàries, etc) mitjançant decret d'Alcaldia es podran modificar els horaris de les terrasses.

Finalitzat l'horari màxim de funcionament de les terrasses, els titulars de l'autorització disposaran de 30 minuts com a màxim per recollir o apilar les taules i cadires i realitzar la neteja de la zona ocupada, amb el mínim de molèsties possibles als veïns.

L'incompliment de l'horari serà motiu de sanció i, en cas de reiteració, es podrà revocar l'autorització concedida.

23. Obligacions dels titulars de la llicència. Els/les titulars de la llicència d'ocupació de la via pública o del seu vol, venen obligats a:

- Respectar el nombre i condicions dels elements per als quals s'ha atorgat la llicència
- Respectar estrictament la superfície o espai de via pública ocupada, així com mantenir els elements que s'hi continguin, en les degudes condicions de neteja, ordre, decor, ornat, salubritat i higiene.
- No impedir o dificultar mai el pas de vianants ni de veïns.
- Respectar els horaris màxims que es fixin
- Respectar les condicions de la llicència i/o aquelles altres obligacions específiques que s'hi puguin incloure per raons d'interès públic.
- En cas de cessament, paralització de l'activitat, finalització del termini de la llicència o revocació, caldrà retirar els elements de la zona o espai de la via pública per al que tingui llicència en el termini màxim de tres dies. Si l'establiment es troba tancat per fi de temporada, s'hauran de retirar tots els elements de l'ocupació.
- Respectar les prohibicions expressades contingudes en aquesta ordenança.

Article 14. Tendals

Es considera tendal tot element realitzat en materials lleugers, no rígids i fàcilment

desmuntables, fixats a les façanes, visible des de la via pública i que serveix per fer ombra o protegir de la pluja.

Les instal·lacions de tendals es podran emplaçar en les façanes principals dels edificis, sempre que s'integrin en la composició arquitectònica d'aquesta, i un cop recollits no ultrapassin la línia de la façana en més de 20 cm. i desplegats no ultrapassin la vorera, deixant una franja de 30 cm fins l'asfalt amb una volada màxima de 2 metres. També s'ha de procurar harmonitzar-les amb els elements que componen la façana.

Els tendals fixos no s'admeten. Únicament s'admetran de tipus retràctil, i seran recollits quan no sigui necessari el seu ús.

Les barreres tensores i altres elements de la instal·lació se situaran a una altura mínima sobre el nivell de la voravia o espai públic de 2,20 m sense que cap punt del tendal, serrells o laterals s'aixequin a menys d'aquesta altura.

No s'admet propaganda comercial en el faldó.

Article 15. Taulells, expositors de mercaderies

Taulells, expositors de mercaderies o altres elements que ocupin alguna porció de l'espai públic, quan siguin relegables i l'ocupació sigui transitòria.

1. Únicament s'autoritzarà la disposició de mercaderies fora dels establiments comercials de fruites i verdures i flors en els casos que, segons inspecció, es permeti un pas de vianants adequat en funció del tipus de via, afluència de vianants i altres criteris relacionats amb l'ús general de la via pública i l'interès general.

2. En aquest cas, les fruites i verdures han d'estar protegides contra qualsevol focus de contaminació i de la presència d'insectes i altres animals. S'han de col·locar de forma que quedi preservat i garantit el seu perfecte estat per al consum, utilitzant caixes de materials que resultin adequats des del punt de vista higiènicosanitari d'aquells aliments que per la seva naturalesa no sigui necessari pelar-los per al seu consum.

3. Els expositors o altres elements que ocupin la via pública han d'estar arrambats a la façana de l'establiment de tal manera que han de deixar lliure un pas per a vianants de com a mínim 1 metre.

Article 16. Parades, taules, casetes per a la venda ocasional d'articles

1. Com a criteri general, queda prohibida la venda ambulat o no sedentària, tant en llocs fixos com des de vehicles, a tota la població, fora dels dies i els espais reservats als mercats.

No obstant això, i com a excepció, es pot autoritzar la instal·lació i explotació de parades, taules i casetes per la venda ocasional d'articles amb motiu dels esdeveniments següents:

Palmons i rams (Diumenge de Rams)
Mostra del Comerç
Diada de Sant Jordi
Castanyes
Tot Sants
Fira de Sant Llúcia
Festa Major
Fira de l'Alimentació



Botigues al carrer
Altres anàlegs

2. L'Ajuntament indicarà on es podran ubicar les parades de venda no sedentària a la via pública i quedarà totalment prohibida la instal·lació de parades fora d'aquests emplaçaments. Tanmateix, es reserva el dret a modificar les ubicacions per motius d'interès públic.

Els emplaçaments autoritzats per l'Ajuntament no podran obstaculitzar la visibilitat o l'accés a cap establiment permanent.

3. Quan els productes a la venda siguin aliments, a més han de complir les prescripcions de la normativa sectorial sobre aliments i establiments alimentaris.

4. L'autorització que habiliti per exercir la venda no sedentària és personal i intransferible.

Aquesta autorització ha de ser aportada i exhibida a requeriment dels agents de la autoritat que ho sol·licitin. Igualment és obligació exhibir les factures i els documents que acreditin la procedència de les mercaderies.

Els/les titulars de l'autorització de l'ocupació de la via pública seran els/les responsables dels danys i perjudicis que se'n puguin derivar i en tots els casos és necessari disposar d'una pòlissa de responsabilitat civil, al corrent de pagament, amb cobertura suficient per garantir-ne el rescabament.

5. Resta prohibit a tot el municipi la instal·lació de casetes o qualsevol altra estructura per a la venda de petards.

6. Resta prohibit a tot el municipi, a excepció de celebracions especials com poden ser festes o fires, la instal·lació de xurreries. Aquesta prohibició no afecta a les xurreries autoritzades en els mercats ambulants, les quals, podran exercir l'activitat mentre duri l'actual llicència.

Article 17. Ocupació de la via pública amb ocasió de la realització d'obres:

Tanques de protecció, bastides, sitges, formigonera, compressor i altres elements d'obres en edificis en construcció.

1. L'ocupació de la via pública derivada de les obres engloba els elements i espais ocupats per tancament per a protecció, mitjans auxiliars de construcció, maquinària d'obra, eines i materials. No es podran situar fora de l'espai delimitat per la tanca de protecció d'obres, a títol enunciatiu, els elements següents: sitges, casetes d'obra, compressor, formigonera, grua torre, muntacàrregues, qualsevol altra màquina i materials (ferros, taulons, maons, sorra i altres)

2. Les llicències dels elements i els espais ocupats per tancament per a protecció, mitjans auxiliars de construcció, maquinària d'obra, eines i materials s'atorgaran i condicionaran en funció de la necessitat real d'ocupar la via pública per fer l'activitat, l'oportunitat i la incidència en l'ús comú general.

3. Les condicions de llicències d'ocupació de la via pública podran incloure aspectes

d'horari, espais concedits, condicions d'instal·lació o de treball, condicions de senyalització, condicions de seguretat, sorolls i altres aspectes anàlegs.

4. L'ocupació de la via pública ha de garantir un pas mínim per a vianants que s'establirà depenent del tipus de via, l'afluència de vianants i altres aspectes que incideixen en l'ús general de la via. En qualsevol cas, l'amplada mínima del pas lliure, valorant l'existència d'escocells i mobiliari urbà, haurà de ser de 0,90 m com a mínim. S'haurà d'adequar el pas de vianants per garantir que el ferm tingui unes condicions adients de seguretat i accessibilitat i supressió de barreres.

5. Per evitar la brutícia i per raons de seguretat, els qui facin obres als espais públics les han de protegir mitjançant la col·locació d'elements adequats al voltant dels enderrocs, les terres i la resta de materials sobrants de l'obra, de manera que s'impedeixi l'escampada i l'abocament d'aquests materials fora de la zona estrictament afectada pels treballs, d'acord amb l'autorització municipal corresponent.

6. Les superfícies immediates als treballs de rases, de canalitzacions i de connexions que es duguin a terme en un espai públic s'han de mantenir sempre netes i lliures de tota mena de materials residuals. En aquest cas, les terres extretes s'hauran de protegir, en tot cas, d'acord amb el que disposa el paràgraf anterior.

7. Els vehicles destinats als treballs de construcció han de complir les prescripcions que s'estableix la normativa sobre transports i abocaments de terres i runes i hauran de circular amb la preceptiva protecció. A més, hauran d'evitar deixar rastres de les roderes en els espais públics, els quals, en cas de ser inevitables, hauran de ser netejats o reparats de manera immediata.

Article 18. Tancaments d'obra

1. Els tancaments d'obra s'hauran de fer amb un tancat consistent, estable i perfectament alineat. El material de la tanca ha de ser opac. Si es construeix amb materials ceràmics, s'haurà de remolinar el costat que dona a la via pública.

2. El sortint màxim en cap cas no pot excedir els 3 m mesurats a la línia de façana, ni dels dos terços de l'amplada de la vorera o del carrer, però ha de quedar lliure un espai mínim de 0,90 m per al pas de vianants. Si els passadissos per a vianants d'una amplada lliure mínima de 0,90 m envaeixen la calçada s'hauran de col·locar sobre un plàstic protector del paviment de la calçada i protegir amb una barana subjecte al formigó del suplement del passadís. Quan la tanca sobresurti de la vorera, no es podrà clavar al paviment de la calçada; en aquest cas, la fixació haurà de ser de tal manera que no deteriori el paviment. El mateix s'aplicarà en carrers que per el seu tractament per a vianants no disposin de vorera.

3. Quan les obres deixin d'afectar la planta baixa en voreres d'amplada inferior a 1,75 m, la tanca haurà de ser substituïda per un element voladís, mitjançant una nova sol·licitud.

4. La tanca té com a única finalitat protegir la circulació del vianant. Quan no compleixi aquesta missió, el constructor haurà d'instal·lar a més a més, un element voladís que cobreixi suficientment els elements sortints de l'edifici o, cal, protegir el pas de vianants mitjançant una cobertura adequada.

Article 19. Bastides, ponts i ponts volats en general

Per la col·locació de qualsevol tipus de bastida, s'instal·li a la via pública o al sòl privat, s'ha de sol·licitar llicència d'obres menors. Si s'instal·len a la via pública caldrà demanar, a més a més, autorització d'ocupació del domini públic.



Aquests elements s'instal·laran d'acord amb les condicions tècniques fixades al *“Real Decreto 2177/2004, de 12 de noviembre, por el que se modifica el Real Decreto 1215/1997, de 18 de julio, por el que se establecen las disposiciones mínimas de seguridad y salud para la utilización por los trabajadores de los equipos de trabajo, en materia de trabajos temporales en altura”*, a l'autorització d'ocupació, la llicència d'obres, les ordenances municipals i la normativa vigent.

Article 20. Tubs per a extracció de runes

L'abocament del material a través dels tubs haurà de fer-se en un contenidor amb una lona opaca i s'haurà de mullar periòdicament per evitar l'embrutiment de la via pública i molèsties o danys a persones, animals o coses.

Article 21. Tanques d'obra

Les tanques no poden ocupar una superfície de via pública superior a l'autoritzada. En cas d'infracció, sense perjudici de les sancions procedents, l'administració municipal ha d'obligar el contractista de l'obra que enderroqui o desplaci la tanca i en construeixi o instal·li una altra dintre dels límits autoritzats. En cas que no ho faci, ho farà l'Ajuntament ja sigui de manera directa a través de la brigada municipal o per via d'adjudicació a contractista i en ambdós casos el cost econòmic serà repercutit a càrrec del constructor o promotor.

Article 22. Utilització de sacs i contenidors per a obres

1. Els contenidors i sacs s'han de situar, si és possible, a l'interior de la zona tancada d'obres. Si no és possible s'haurà de demanar l'autorització d'ocupació de via pública.

2. La col·locació de contenidors i sacs per a obres necessita permís municipal, que serà atorgat pel serveis municipals competents, mitjançant el pagament de les taxes municipals.

3. En tots els casos, a l'hora de col·locar-los, s'han de tenir en compte les prescripcions següents:

- a) s'han de situar preferentment davant de l'obra o tan a prop com sigui possible.
- b) han de situar-se de manera que no impedeixin la visibilitat dels vehicles, especialment a les cruïlles.
- c) no poden situar-se als passos de vianants ni davant seu, ni guals ni reserves d'estacionament i parada ni en les zones de prohibició d'estacionament.
- d) en cap cas poden ésser col·locats totalment o parcialment sobre les tapes d'accés de serveis públics, sobre boques d'incendi, escossells dels arbres ni, en general, sobre cap element urbanístic, la utilització del qual pugui dificultar en circumstàncies normals o en cas d'emergència.
- e) quan els contenidors i sacs hagin de romandre al carrer durant la nit han de dur incorporats els senyals reflectors o lluminosos suficients per fer-los identificables.

4. Els contenidors i sacs per a obres han de presentar a l'exterior, de manera perfectament visible i en tot moment, el nom o la raó social i el telèfon del propietari o de l'empresa responsable.

5. Un cop plens, els contenidors i sacs han d'ésser tapats immediatament amb materials adequats a fi que no es produeixin vessaments de materials de materials residuals a l'exterior.

6. Els contenidors i sacs per a obres han de ser retirats de la via pública: en acabar el termini atorgat en la llicència d'obres, quan siguin plens, per buidar-los, i sempre el mateix dia que s'hagin omplert, en qualsevol moment, a requeriment dels agents de l'autoritat municipal.

7. En retirar el contenidor o sac, el titular de la llicència d'obres ha de deixar en condicions perfectes de neteja la superfície de la via pública ocupada.

8. El titular de la llicència d'obres és responsable dels danys causats al paviment de la via pública i n'ha d'informar immediatament al servei municipal corresponent.

Article 23. Reserva d'estacionament per mudances i per càrrega i descàrrega material obres

1. Les reserves d'estacionament per mudances i per càrrega i descàrrega de material d'obres estaran subjectes a autorització administrativa d'ocupació temporal de la via pública que determinarà les condicions de la reserva.

2. La utilització de les zones de càrrega i descàrrega es farà de forma que no causen molèsties als ciutadans i sempre dintre de l'horari autoritzat.

3. La senyalització de l'espai reservat, en la que constarà l'horari de limitació, serà a càrrec dels interessats d'acord amb les indicacions dels serveis tècnics i la policia local.

4. L'espai reservat serà utilitzat única i exclusivament per a tasques de càrrega i descàrrega, no podent-se ocupar amb cap tipus de maquinària, eines, contenidors, materials de construcció, mobles, etc.

5. La zona reserva i la d'influència, es mantindrà en correctes condicions de neteja i lliures de qualsevol brutícia. Si la càrrega i descàrrega ocasiona brutícia i/o abocaments de terra o els camions al circular l'enfanguen, s'haurà de netejar immediatament en acabar la càrrega i descàrrega.

6. En finalitzar el termini atorgat de llicència d'ocupació, es retiraran tots els elements de senyalització i es restituirà la via pública a les condicions originàries.

7. El/la titular de la llicència d'obres, en cas que la reserva sigui per motius d'una obra, o l'usuari del servei de la mudança, seran els/les responsables dels danys causats al paviment de la via pública i han d'informar immediatament al servei municipal corresponent.

Article 24. Rases i cales a la via pública

En l'execució d'obertura de rases i cales a la via pública s'han d'observar els següents extrems:

En cap cas es podrà obrir una rasa amb una longitud superior a 100 m, i no podrà romandre oberta per un període superior a cinc dies, la qual, haurà de ser tapada abans de començar l'obertura d'un altre tram d'igual longitud. Tampoc no podran ser interceptats els accessos a habitatges i locals comercials i industrials. Les rases efectuades com a conseqüència de campanyes comercials hauran d'efectuar-se segons el calendari



d'execució proposat. Les cales s'hauran d'obrir per carrers i no es podrà començar un carrer fins que no s'hagi fet la reposició de l'anterior. La reposició d'encreuaments en la calçada s'haurà d'efectuar el mateix dia de la seva obertura, excepte si s'escau en festiu, en aquest cas la reposició s'efectuarà el dia hàbil següent.

Totes les rases i cales que s'efectuïn a la via pública hauran d'estar correctament protegides, d'acord amb la normativa de seguretat, les condicions fixades en la llicència d'obres i totes aquelles normes que li siguin d'aplicació. Qualsevol modificació de l'ocupació sol·licitada o de la llicència atorgada haurà de ser comunicada immediatament a l'Ajuntament.

Una vegada acabada la rasa, tota la zona d'obres haurà de quedar completament neta, sense restes de morter, formigó o terra, ni restes amb materials utilitzats per a la reposició. També s'haurà de netejar amb aigua a pressió.

Quan ho requereixin les necessitats del servei públic i especialment del trànsit urbà, l'Administració municipal podrà imposar la modificació de les condicions de la concessió, sense que el peticionari tingui dret a cap tipus d'indemnització.

El/la titular de l'autorització haurà de reposar el paviment de la via pública en les mateixes condicions que estava abans de començar l'obra i immediatament un cop acabada.

Article 25. Tancaments i talls de carrers

S'entendrà per tancament o tall de carrers quan quedi impossibilitada la circulació a la resta d'usuaris amb motiu d'activitats comercials, professionals, industrials, construccions o similars.

No s'autoritzarà aquesta ocupació privativa de la via pública si es poden preveure altres solucions alternatives que causin menys perjudicis a la circulació de les persones i trànsit.

Els talls o tancaments de carrers regulats com a principals en les Ordenances fiscals, s'haurà de fer en l'horari comprès entre les 10 h i les 16 h.

Un cop finalitzada la tasca objecte del talls del tall o tancament del carrer, el titular de la llicència serà responsable de la restitució de la via pública, tant l'espai atorgat com la zona d'influència, a les condicions originàries de neteja i normalitat.

Les senyalitzacions dels talls i tancaments de carreres correspondran al sol·licitant, sota les directrius de la Policia Local, que determinarà la senyalització adient i, si s'escau, les cruïlles afectades.

El tancament o tall de carrer s'ajustarà a l'horari expressament autoritzat no podent romandre la via pública en aquesta situació per més espai de temps.

Article 26. Espectacles i actes amb concurrència pública a la via o als espais públics

La realització d'espectacles, activitats recreatives i altres celebracions populars, es troba subjecte a autorització municipal, que determinarà les condicions i l'itinerari en què s'han

d'efectuar. L'Ajuntament podrà imposar condicions per a la seva celebració en relació amb la possible generació de sorolls i la preservació de la via pública, així com per motius de seguretat i salubritat.

Els/les titulars de l'autorització administrativa seran els responsables i hauran de disposar d'una pòlissa d'assegurança que cobreixi suficientment el risc de responsabilitat civil.

Article 27. Espectacles públics

1. Els espectacles són les representacions, les actuacions, les exhibicions, les projeccions, les competicions o les activitats d'altre tipus adreçades a l'entreteniment o esbarjo, realitzades davant el públic, ofertes per una persona física o jurídica constituïda legalment, com, entre altres, els organismes, les entitats, les societats, les associacions o els clubs, i dutes a terme per artistes, esportistes o executants que intervenen per compte d'aquesta o per compte propi.

2. Les persones organitzadores o promotores dels espectacles amb concurrència pública, les festes, revetlles, actes i altres formes de manifestació popular són responsables del compliment de les condicions establertes per l'Administració municipal, d'adoptar les mesures adients per vetllar pel bon ús del recinte o espai públic i dels elements i béns públics que hi hagi instal·lats, així com, en el seu cas, de la reposició de la via pública a les condicions de conservació i neteja anteriors a la celebració de l'acte i de qualsevol dany o desperfecte que s'hagi pogut causar a l'espai públic o al mobiliari o arbrat urbà com a conseqüència de la celebració del mateix.

3. No es podrà servir ni vendre cap tipus d'aliment o beguda a la via pública, ni als esdeveniments que a la mateixa es celebrin, sense l'autorització expressa, específica i prèvia de l'Ajuntament.

4. Pel que fa al soroll que alteri la tranquil·litat ciutadana, caldrà complir quan s'estableix l'Ordenança municipal de sorolls i vibracions.

5. Els espectacles en els quals intervinguin animals s'han de realitzar d'acord amb el que disposi la normativa específica.

6. Els ciutadans i ciutadanes han de respectar les indicacions dels organitzadors per a l'accés als espectacles públics, com també les indicacions dels serveis de seguretat i ordre que hi hagi o que estiguin autoritzats a l'efecte.

7. Les instal·lacions objecte d'aquest precepte i els actes que s'hi desenvolupin caldrà que es duguin a terme d'acord amb les condicions que en cada moment estableixi la normativa sectorial en matèria de seguretat, protecció de les persones i de prevenció d'incendis.

Article 28. Instal·lacions temporals per a la celebració d'espectacles als espais públics

1. Els barracons o pavellons per a instal·lacions temporals de circs, atraccions, teatres, cinemes, diversions pròpies de fires, envelats per a balls i d'altres instal·lacions similars s'emplaçaran als llocs degudament habilitats per l'administració municipal, que fixarà la corresponent llicència o autorització municipal, i s'instal·laran d'acord amb les condicions que aquesta autorització estableixi.

2. Qualsevol alteració dels emplaçaments prèviament autoritzats per l'Ajuntament requerirà també d'autorització expressa.

3. Les instal·lacions objecte d'aquest precepte i els actes que s'hi desenvolupin caldrà



que es duguin a terme d'acord amb les condicions que en cada moment estableixi la normativa sectorial en matèria de seguretat, protecció de les persones i de prevenció d'incendis.

Article 29. Activitats recreatives

1. Son activitats recreatives aquelles que una persona física o jurídica constituïda legalment, com, entre d'altres, els organismes, les entitats, les societats, les associacions o els clubs ofereixen al públic la utilització de jocs, de màquines o aparells o el consum de productes o serveis, així com també aquelles que congreguen persones amb l'objecte principal de participar en l'activitat o de rebre serveis amb finalitat d'oci, entreteniment o diversió.

Article 30. Celebracions sense ànim de lucre

La utilització d'espais públics (parc Morisques, Can Feliu, etc) per celebracions infantils particulars i activitats escolars, restarà subjecta al bon ús de l'espai, a tenir cura de la gespa, flors i altres espècies vegetals, a respectar el mobiliari i a deixar l'espai amb les mateixes condicions de neteja que estava. Els residus generats per l'activitat han de ser recollits selectivament i degudament dipositats als contenidors per a la recollida selectiva ubicats a les proximitats dels parques i espais públics.

Els/les responsables de l'activitat, pares/mares/tutors, mestres/escoles o els titulars de qualsevol altra activitat, hauran de comunicar a l'Ajuntament el tipus d'activitat que desenvoluparan i el nombre d'assistents.

No es podrà utilitzar mobiliari per a la celebració com poden ser taules, cadires, taulells, etc., sense prèvia autorització.

Els usuaris dels espais públics s'abstindran de produir sorolls de qualsevol tipus mitjançant l'ús d'aparells amplificadors o similars, especialment aquells que puguin ser susceptibles de pertorbar la tranquil·litat d'altres usuaris.

Secció 3a. Activitats de publicitat

Article 31. Definició

1. S'entén per publicitat tota acció encaminada a difondre entre el públic qualsevol tipus d'informació de productes o serveis, amb la finalitat de promoure'n el consum o contractació.

2. La publicitat haurà d'ésser veritable, lleial i no atemptarà contra la dignitat i els drets de les persones, ni incorporarà missatges gràfics o escrits que de manera directa, indirecta o subliminal siguin susceptibles de fomentar el racisme, la xenofòbia, la discriminació de gènere, la insolidaritat social o de comportar menyspreu o ignorància del sistema de valors inherents a la nostra societat.

3. Aquesta ordenança no regula els rètols d'establiments comercials o industrials, ni les accions dutes a terme durant les campanyes electorals.

4. La col·locació de pancartes, banderoles, plafons, plafons de peu, cartells, adhesius o qualsevol altra forma de comunicació, amb fins publicitaris o no, haurà d'efectuar-se únicament en els llocs expressament autoritzats per l'ajuntament. En cap cas es podran ocultar els elements arquitectònics amb interès significatiu per la ciutat ni produir limitació i/o confusió amb els senyals i cartells indicatius de trànsit i circulació.

5. Quan l'element publicitari s'instal·li en un bé privat, però volant sobre la via pública, serà necessària a més del permís de la persona titular de l'esmentat bé, l'autorització de l'Ajuntament.

6. L'Ajuntament, en els casos recollits en els apartats anteriors, podrà adoptar la mesura cautelar de retirada dels elements de propaganda o publicitat quan es realitzi sense l'autorització municipal corresponent, amb càrrec a la persona responsable, directa o subsidiària, i sens perjudici de la imposició de les sancions corresponents.

7. L'Ajuntament, de forma subsidiària, podrà retirar o reparar els danys efectuats per la col·locació d'una pancarta, cartell i/o qualsevol altra forma de propaganda i/o publicitat en un bé privat, sempre que ofereixi o pugui oferir perill a la via pública o a la seguretat de la ciutadania, amb càrrec a la persona responsable, directa o subsidiària, i sens perjudici de la imposició de les sancions corresponents.

8. Es considerarà responsable directa de la infracció la persona, física o jurídica, que promogui la contractació o la difusió del missatge (entitat anunciant), considerant-ne responsable subsidiària la persona autora material dels fets.

Article 32. Tipus de publicitat

1. Publicitat estàtica: és aquella que es serveix d'un suport fix. Es distingeixen dos tipus de publicitat estàtica: identificació i propaganda.

a) Identificació: és tota expressió gràfica en un suport fix encaminada a difondre entre el públic la informació de l'existència d'una activitat en el mateix indret on es du a terme.

b) Propaganda: és tota expressió gràfica en un suport fix encaminada a difondre entre el públic marques, símbols o qualsevol tipus d'informació de productes i de serveis, amb la finalitat de promoure, de forma directa o indirecta, el consum, el coneixement o la contractació de béns mobles o immobles o de serveis.

2. Publicitat dinàmica: és aquella feta mitjançant el contacte directe amb els possibles usuaris o clients i amb la utilització preferent, per posar-la en pràctica, de zones de domini públic, vies i espais lliures públics i zones privades de concurrència o d'ús públic. La publicitat dinàmica es pot fer amb els següents sistemes:

a) Publicitat manual: és el repartiment en mà o la col·locació de material imprès mitjançant el contacte directe entre el personal autoritzat per repartir la publicitat i els seus receptors amb caràcter gratuït i utilitzant les zones de domini públic, vies i espais lliures públics i zones privades de concurrència o ús públic.

b) Repartiment domiciliari: és la distribució de material publicitari, en qualsevol tipus de suport material, directament als propietaris o als usuaris d'habitatges, oficines i despatxos, o mitjançant la introducció a les bústies individuals o a les porteries dels immobles.

c) Mitjançant l'ús de vehicles: és l'ús d'elements de promoció o publicitat situats en vehicles, estacionats o en circulació, i la difusió de missatges publicitaris pels mitjans audiovisuals que s'hi instal·lin.



d) Oral: és la transmissió dels missatges de viva veu i, si escau, amb l'ajut de megafonia o d'altres mitjans auditius auxiliars, mitjançant el contacte directe entre el personal autoritzat i els possibles usuaris/es en zones de domini públic, vies i espais lliures públics i zones privades de concurrència o d'ús públic.

e) Telemàtica: és l'enviament de missatges per telèfon, fax, correu electrònic o per qualsevol altre mitjà informàtic.

Article 33. Modalitats publicitàries a la via pública.

Les activitats publicitàries a la via pública podran adoptar les modalitats següents, entre d'altres:

- *Tanques publicitàries i cartelleres (període transitori)*
- *Mupi*
- *Pancartes*
- *Banderoles, plafons i plafons de peu*
- *Cartells i adhesius*
- *Publicitat en vehicles*
- *Repartiment de publicitat*
- *Publicitat acústica*
- *Altres*

Article 34. Tanques publicitàries i cartelleres

S'entén per tanca publicitària i cartellera, als efectes d'aquesta Ordenança, el suport estructural fix, de figura regular i mides normalitzades, dotat d'un marc, que es destina a la transmissió de missatges publicitaris mitjançant la col·locació de cartells o imatges de contingut variable en el temps.

Resta prohibida la col·locació d'aquests elements publicitaris a la via pública a tot el municipi. Les autoritzacions vigents a l'entrada en vigor d'aquesta Ordenança no seran renovades al termini de la seva vigència. Les ocupacions de la via pública amb aquests suports que no disposin de llicència, disposaran d'un termini de 6 mesos, a partir de l'entrada en vigor d'aquesta Ordenança per retirar-los. En el cas que els/les titulars dels elements publicitaris no retirin les estructures dintre d'aquest termini, podran ser retirades de forma subsidiària per l'Ajuntament a compte i costa de l'empresa publicitària.

Article 35. Mupis

S'enten per mupi (mobiliari urbà per a publicitat integrada) el suport publicitari construït amb matèries consistentes i duradores, de figura regular, dotat de marc i tancament de vidre, visible a dues cares i destinat a la col·locació de cartells a la seva part interior.

La instal·lació d'aquests elements es sotmetrà a concurs públic.

Article 36. Pancartes

S'enten per pancarta el cartell de tela, plàstic o lona, de forma allargada, sostingut generalment entre dos punts de fixació, que anuncia un esdeveniment.

1 Per a la col·locació d'una pancarta s'haurà de demanar autorització per escrit a l'Ajuntament amb una antelació mínima de quinze dies naturals abans de la data de instal·lació.

2. L'Ajuntament podrà autoritzar, a sol·licitud d'associacions, ens públics o entitats legalment reconegudes en el Registre Municipal d'Entitats, la col·locació de pancartes relacionades amb activitats i esdeveniments de caràcter puntual d'interès públic. Les entitats autoritzades s'han de comprometre a retirar aquests elements en un termini de tres dies, comptats des de l'acabament de l'activitat o esdeveniment, excepte quan es renovi motivadament i per raons justificades el termini abans de la seva caducitat, fet que només podrà produir una vegada.

3. Només podran penjar pancartes les entitats autoritzades en els llocs habilitats amb aquesta finalitat, o bé en el mateix lloc de l'acte o esdeveniment el dia de la seva realització.

4. No es permet instal·lar o retirar els elements publicitaris recolzant escales als fanals, semàfors, entre altres. Caldrà utilitzar camions amb cistella, o escales de tisora, complint sempre les mesures de seguretat pertinents.

5. Quan les pancartes s'instal·lin per damunt d'una calçada, s'hauran de penjar a una alçada mínima de 4.80 m per tal de respectar el gàlib màxim dels vehicles establert al Reglament General de Circulació.

6. Les pancartes hauran de tenir la mida adequada per l'espai on es volen penjar, de manera que el sistema de subjecció sigui suficient per a suportar l'acció del vent i hauran de disposar dels ullalets necessaris per a la seva correcta col·locació.

7. Les pancartes podran estar instal·lades a la via pública un període màxim de dues setmanes prèvies a la celebració de l'acte que promocionen i durant la seva realització.

8. En el cas que coincideixin diverses sol·licituds per a un període o per a un lloc concrets, les pancartes s'autoritzaran d'acord amb els criteris següents, sense que cap d'ells prevalgui especialment per davant d'un altre:

- peticions efectuades en el termini correcte, per data de sol·licitud
- tindran preferència les entitats sense ànim de lucre inscrites en el Registre Municipal d'Entitats.
- proximitat de la data de celebració de l'esdeveniment publicitat
- En el cas que s'hagin demanat dues pancartes pel mateix acte, es podrà reduir la petició a una si hi ha manca d'espai disponible.

9. Les pancartes no podran ser de caràcter comercial, tot i que podran contenir la imatge, el logotip o el missatge de l'empresa o empreses patrocinadores de l'acte.

Article 37. Banderoles, plafons i plafons de peu.

a) S'entén per banderola el cartell de plàstic o de tela destinat a ser suspès verticalment i subjectat per la seva part superior a un pal vertical o fanal amb els seus extrems inferiors lliures.

b) S'entén com a plafó, el panell rígid que serveix de suport per enganxar cartells i subjectar-los a elements verticals de la via pública.

c) S'entén per plafó de peu el panell rígid acoblat a una estructura que servei de suport per enganxar cartells, que no es subjecta en cap element de mobiliari urbà.



1. Per a la col·locació de banderoles, plafons i plafons de peu s'haurà de demanar autorització per escrit a l'Ajuntament amb una antelació mínima de quinze dies naturals abans de la data de col·locació.
2. La publicitat comercial en banderoles plafons i plafons de peu, està subjecte al pagament de la taxa corresponent.
3. Només podran penjar banderoles a la via pública les persones o empreses autoritzades i les podran col·locar únicament en els fanals que determini l'Ajuntament i de manera que el cartell quedi a una alçada superior als 4 m.
4. Només es podran penjar banderoles, plafons o plafons de peu en els punts autoritzats, que seran aprovats per Decret.
5. No està permès instal·lar o retirar els elements publicitaris recolzant escales als fanals, semàfors, entre altres. Caldrà utilitzar camions amb cistella, o escales de tisora, complint sempre les mesures de seguretat pertinents.
6. Les banderoles, plafons i plafons de peu s'hauran de retirar de la via pública en els tres dies hàbils posteriors a la data de l'acte que anuncien, o a la data final autoritzada.
7. En el cas que la retirada dels elements no es produeixi en el termini indicat, els serveis municipals podran retirar els elements de forma subsidiària i les despeses d'aquests treballs aniran a càrrec del sol·licitant o responsable de la campanya.
8. En el cas que coincideixin moltes sol·licituds per a un període o per a un lloc concrets, s'autoritzaran d'acord amb els criteris següents, sense que cap d'ells prevalgui especialment per davant d'un altre:
 - peticions efectuades pel canal correcte i dins de termini
 - data de sol·licitud
 - tindran preferència les entitats sense ànim de lucre inscrites en el Registre Municipal d'Entitats o de la Generalitat
 - proximitat de la data de celebració de l'esdeveniment publicitat

Article 38. Cartells i adhesius.

a) S'entén per cartell el full manuscrit o imprès col·locat en un lloc visible per a fer avinent alguna cosa al públic o amb fins publicitaris.

b) S'entén per adhesiu el cartell o etiqueta impresa autoadhesiva.

1. En cas de cartells i adhesius en locals comercials, caldrà el vist i plau del titular de l'activitat i aquests hauran d'estar col·locats per l'interior del local i en un element transparent dins del tancament de l'obertura de façana, sigui porta, aparador, tancament fix o mòbil.

2. En cap cas es permet la col·locació de cartells i adhesius a les façanes dels immobles, persianes, interfons, portes i altres elements de la via pública com contenidors, fanals, papereres, marquesines, etc.

3. No es permet col·locar cartells damunt d'altres anuncis d'esdeveniments que encara no hagin finalitzat.

Article 39. Publicitat dinàmica: requisits generals

1. L'activitat de publicitat dinàmica resta subjecta a llicència municipal prèvia que es podrà concedir per a accions publicitàries concretes o per períodes de temps de màxim un any i renovables a un any més. Tanmateix, l'autorització de l'activitat està subjecta al pagament de la taxa d'acord amb les Ordenances fiscals.

2. L'exercici de l'activitat de publicitat dinàmica ha de respectar, pel que fa al contingut, la dignitat de les persones especialment a la infància, la joventut i la dona, i també als sectors socials més marginats.

3. Tot el material imprès per a dur a terme qualsevol tipus de publicitat dinàmica ha de ser preferentment reciclat i reciclable.

4. El material publicitari, sigui de les característiques que sigui, haurà de portar en lloc visible una identificació de l'empresa distribuïdora.

5. El material publicitari de paper ha de dur obligatòriament una llegenda que aconselli dipositar-lo en contenidors de recollida selectiva.

Article 40. Exclusions

No tenen la consideració de publicitat dinàmica les activitats següents:

1. La publicitat electoral, en els aspectes que són regulats per la legislació electoral.

2. Els missatges i els comunicats de les administracions públiques en matèria d'interès general, fins i tot quan la distribució es dugui a terme per mitjà d'empreses publicitàries independents.

Article 41. Publicitat en vehicles.

S'entén per publicitat en vehicles tots aquells rètols col·locats a l'interior o exterior del vehicle amb fins publicitaris.

1. Només es permet la col·locació de publicitat a l'interior dels vehicles en el cas de la venda del mateix vehicle, sempre que sigui realitzada pel seu propietari. En el cas de publicitar altres elements, es consideraran responsables de la infracció el/la titular del vehicle i l'empresa anunciadora.

2. No es permet col·locar fulletons als parabrises dels vehicles. Serà responsable de la infracció l'entitat o empresa anunciadora.

3. La col·locació de publicitat als busos i taxis queda sotmesa a la regulació de l'Administració competent i a la normativa sectorial d'aplicació.

Article 42. Repartiment de publicitat.

S'entén per repartiment de publicitat la distribució de fulletons, catàlegs i altres publicacions

1. La publicitat serà dipositada a l'interior de les bústies i/o en aquells espais que els



veïns o les comunitats de propietaris hagin disposat per a la seva col·locació. Es prohibeix expressament deixar la publicitat al terra dels vestíbuls de les vivendes.

2. Entenent que la bústia és un bé privat, les empreses distribuïdores de material publicitari hauran d'abstenir-se de dipositar publicitat en aquelles bústies, els propietaris de les quals indiquin expressament la voluntat de no rebre'n.

3. Es prohibeix escampar i llençar tota mena de fulls volants i materials similars a la via pública.

4. Els serveis municipals procediran a netejar la part de l'espai urbà que s'hagi vist afectada per la distribució o la dispersió de fulls volants i imputarà a llurs responsables el cost corresponent als serveis prestats, sense perjudici de la imposició de les sancions que corresponguin.

5. Les empreses de distribució de material publicitari a les bústies hauran de recomanar als seus clients que no usin paper clorat, que evitin la plastificació i els prospectes setinats, i que afavoreixin l'ús de tintes ecològiques

8.

Article 43. Publicitat oral

La publicitat oral, sonora o acústica requerirà d'autorització municipal i estarà subjecta a les limitacions i condicions regulades a l'Ordenança municipal de soroll i vibracions.

Article 44. Llicències de publicitat: condicions generals

Els/les titulars de les llicències han de complir obligatòriament les condicions següents:

1. L'autorització es concedeix únicament per a allò que afecta la competència municipal, llevat el dret de propietat, i sense perjudici de tercers o l'obtenció d'autorització d'altres administracions si fos el cas. No podrà ser invocada per eliminar o disminuir responsabilitat civil o penal en què incorri el beneficiari en l'exercici de les seves activitats publicitàries.

2. L'ocupació de la via pública ha de garantir un pas mínim per a vianants que s'establirà depenent del tipus de via, l'afluència de vianants i altres aspectes que incideixen en l'ús general de la via pública. En qualsevol cas, l'amplada mínima del pas haurà de ser de 0,90 metres, com a mínim, a les vies ordinàries i de 150 cm a les vies o trams de gran afluència de vianants, i sempre de forma que la ubicació no envaeixi els passos de vianants i no impedeixi l'accés al mobiliari o als serveis públics.

3. S'han de prendre totes les mesures de precaució, protecció, seguretat i senyalització que siguin necessàries, amb enllumenat a les hores nocturnes si fos necessari.

4. Quan la ubicació afecti a una via interurbana, el sol·licitant haurà d'aportar autorització preceptiva del Servei Territorial de Carreteres de la Generalitat de Catalunya d'acord amb l'article 100 en relació amb l'article 91 del Decret 293/2003, de 18 de novembre, pel qual s'aprova el Reglament general de carreteres.

5. En aquells supòsits en què s'envaeixi la zona de servitud aeronàutica de l'aeroport de Sabadell, prèviament s'haurà d'aportar la preceptiva autorització dels organismes competents.

6. El/la sol·licitant de l'autorització haurà d'aportar tots aquells altres informes de caràcter sectorial o específics que es sol·licitin pels serveis tècnics municipals o per la normativa que reguli la matèria específica.

7. Si s'escau, els/les sol·licitants de la llicència hauran de constituir una assegurança amb la cobertura màxima que es presti al mercat per possibles danys derivats del muntatge dels elements i dels danys a tercers que poguessin ocasionar-se dins i fora de la via pública, amb una durada que coincideixi amb l'activitat que es desenvoluparà. El/la titular de l'autorització ha d'assumir totes les responsabilitats derivades per danys i perjudicis causades directament o indirectament a l'Ajuntament o a tercers.

8. Haurà d'abonar la taxa de publicitat segons les ordenances fiscals en vigor, per a l'obtenció de l'autorització.

Article 45. Obligacions del titular de la llicència

1. El/la titular haurà d'exercir per si mateix l'activitat, amb prohibició de traspassar-la, arrendar-la o qualsevol altra forma de cessió a tercers, se'ns perjudici de la normativa específica reguladora del cas concret.

2. El/la titular haurà de reparar i, en el seu cas substituir, en el termini màxim de 72 hores, el material que resulti deteriorat per l'efecte del pas del temps, per inclemències atmosfèriques, accidents, actes vandàlics o qualsevol altra circumstància. No obstant això, en cas d'accident o trencament, les restes s'hauran de retirar de la via pública en el termini de 12 hores a comptar de la recepció del requeriment municipal, llevat que aquestes afectin la seguretat viària, en el qual cas, la retirada s'efectuarà de forma immediata.

3. L'autorització ha d'estar a disposició dels agents de l'autoritat municipal i dels serveis tècnics municipals. Les instruccions que es puguin dictar complementàries de les que figurin a l'autorització orientades al compliment del seu contingut hauran de ser executades puntualment.

4. L'incompliment de les ordenances municipals vigents o de qualsevol de les condicions de l'autorització, en provoquen la resolució immediata amb independència d'aplicar les sancions pertinents.

5. La possible incidència negativa en la convivència ciutadana del sector, les molèsties i l'incompliment de condicions de llicències anteriors són motiu per denegar una nova autorització municipal.

Article 46. Obligacions del titular a l'extinció de la llicència

1. Extingida l'autorització, el/la titular ha de:

- Posar fi a l'ús o ocupació.
- Retirar les instal·lacions o els elements de la seva propietat situats a la via pública.
- Reposar, o si fos el cas, reparar els elements de la via pública afectats directament o indirectament per l'ús autoritzat i restituir-los al seu estat inicial, i reparar, si s'escau, els danys causats, prèvia autorització municipal i sota la inspecció dels serveis tècnics municipals competents.



2. La manca o defecte de reposició en els casos tant de terminació normal com de resolució anticipada o revocació, o el defecte de reparació dels danys causats, habilita l'Ajuntament per actuar subsidiàriament per compte del titular de l'autorització.

Secció 4a.- Filmacions, gravacions i fotografia publicitària

Article.- 47. Filmacions, gravacions i fotografia publicitària

1. Es podran realitzar filmacions de pel·lícules, espots publicitaris, gravacions en vídeo i preses de fotografia publicitària per catàlegs o similars, a la via pública o en espais lliures públics prèvia obtenció de llicència, que determinarà les condicions. Sols tindran dret a aquestes llicències les persones físiques o jurídiques dedicades a activitats audiovisuals.

2. Filmacions majors: inclou totes les filmacions de pel·lícules cinematogràfiques, espots publicitaris, etc. Amb finalitat lucrativa que requereixin l'ocupació de la via pública sense limitació, amb aparelles o vehicles, (càmeres de cine, grues, focus estàtics, grups electrògens, cadafals, escenaris, decorats, camions, etc) que produeixin l'entorpiment del trànsit de vianants o rodat, sense limitació de medis ni del personal.

3. Gravacions menors: s'integraran en aquest apartat aquelles gravacions de reportatges, documentals, concursos, espots publicitaris i imatges de videoclips musicals o similar, efectuades amb finalitat lucrativa mitjançant càmeres lleugeres de vídeo, sense interferir el trànsit rodat ni el de vianants, que no utilitzin tanques, decorats, grups electrògens o altres mitjans similars i que els vehicles empleats siguin del tipus turisme o furgoneta.

Per aquestes filmacions o gravacions es compliran les condicions generals aplicables per a les filmacions. Es podran concedir llicències genèriques de duració no superior a un any.

4. Amb la finalitat de donar facilitats per a l'ocupació de la via pública amb motiu de filmacions i gravacions, a aquelles empreses productores cinematogràfiques o de televisió, es podran concertar convenis de col·laboració.

5. Fotografia publicitària: Sols es podrà autoritzar l'activitat de preses de fotografia publicitària a la via pública o espais lliures de titularitat municipal per a la realització de catàlegs o similars, i d'acord amb la llicència municipal. Es prohibeix l'activitat de fotografia ambulat amb finalitat lucrativa.

6. Filmacions, gravacions i preses fotogràfiques amb règim de comunicació: presa de fotografies, filmacions o gravacions quan es tracti de curtmetratges experimentals, programes informatius, culturals o artístics i pràctiques de camp d'escoles de cine o de fotografia, realitzades amb càmeres mòbils, la finalitat primordial de la qual no sigui lucrativa ni s'ocupi la via pública amb infraestructures, excepte trípede i elements senzills que no dificultin el trànsit de vianants o rodat. A aquests efectes no es considerarà finalitat lucrativa, el cost dels treballs de la pròpia filmació o presa fotogràfica, sinó la comercialització que després es faci.

7. Elements auxiliars de filmacions o preses de fotografies amb motiu d'activitats realitzades dins espais de propietat privada: quan en motiu de la realització de filmacions dins espais privats s'hagi d'ocupar la via pública amb elements auxiliars, com poden ser generadors elèctrics, grues, focus o altres elements, sols s'haurà de sol·licitar la llicència

d'ocupació de la via pública o reserva d'espai corresponent i ingressar les taxes que correspongui per aquest concepte.

8. Tots els/les sol·licitants hauran de disposar d'una pòlissa d'assegurances de responsabilitat civil suficient per cobrir tots els danys materials i personals que es puguin derivar de la filmació o gravació.

9. Un cop acabades les filmacions, gravacions o sessions fotogràfiques, els/les titulars de la llicència/autorització seran els responsables de netejar i deixar la via pública o l'espai públic en les mateixes condicions d'abans de començar l'activitat.

Secció 5a.- Ús privatiu

Article 48. Definició

L'ús privatiu és el que comporta l'ocupació directa o immediata dels espais o les instal·lacions públiques, de forma que els altres usos queden limitats o exclosos.

L'ús privatiu de vies i espais públics queda sotmès a llicència, que s'ha d'atorgar tot ponderant discrecionalment la utilitat pública de l'ocupació que es sol·licita i el perjudici que hom causa als altres usos o activitats.

L'ús privatiu que comporta l'afectació del domini públic a una activitat o bé la seva transformació o modificació resta sotmès a concessió.

Article 49. Supòsits d'ús privatiu

Es consideren d'ús privatiu les activitats, ocupacions i aprofitaments següents:

Quioscos fixos i permanents
Columnes i plafons d'anuncis
Qualsevol d'altres anàlegs.

CAPÍTOL IV.- VENDA AMBULANT

Article 50. Llicències venda ambulat

1. La venda ambulat o l'activitat comercial només port exercir-se, després d'obtenir el permís corresponent, en els llocs i en les dates que fixi l'Ajuntament, subjectant-se aquestes llicències a les normes o instruccions municipals reguladores del mercadet setmanal.

2. Totes les persones que tinguin l'obligació d'obtenir la llicència han de presentar-la o exhibir-la a petició d'un agent o d'un empleat municipal, en el benentès que qualsevol negativa a presentar-la es considerarà obstrucció a la tasca inspectora amb les conseqüències legalment previstes.

3. L'Ajuntament vigilarà i garantirà que els/les titulars de les autoritzacions compleixin les condicions de les llicències i en cas d'incompliment o de venda de qualsevol producte sense la llicència, com a mesura cautelar, es podran intervenir els productes exhibits pel venedor, sense perjudici de les sancions que, si s'escau, correspongui imposar legalment al presumpte infractor.

4. Quan els productes intervinguts siguin peribles, així com en els casos de productes de poc valor o de naturalesa il·legal, es procedirà a la seva destrucció o lliurament a institució benèfica, restant en els altres casos a disposició del que disposi la instrucció del



corresponent expedient sancionador.

5. Sens perjudici de la sanció per venda sense llicència, els productes intervinguts, sempre que no siguin objecte d'un il·lícit penal, podran ser retornats als venedors sempre i quan justifiquin la seva procedència.

TÍTOL III. RÈGIM SANCIONADOR

Article 51. Règim sancionador

L'incompliment de les disposicions que conté aquesta Ordenança constitueix infracció administrativa i el procediment administratiu sancionador s'ajustarà a les regles i als principis generals establerts al Títol IV de la Llei 39/2015, de l'1 d'octubre, del procediment administratiu comú de les administracions públiques; la Llei 40/2015, de l'1 d'octubre, de règim jurídic del sector públic i el Decret 278/1993, de 9 de novembre, sobre el procediment sancionador d'aplicació en els àmbits de competència de la Generalitat.

Article 52. Òrgans competents

L'alcalde/ssa o regidor/a en qui hagi delegat serà l'òrgan competent per iniciar els procediments sancionadors i imposar les sancions corresponents.

Article 53. Responsabilitats

Seràn responsables directes de les infraccions d'aquesta Ordenança:

Les persones autores materials de les infraccions, sigui per acció o per omissió, tret del supòsit que siguin menors d'edat o que hi concorri alguna causa legal d'inimputabilitat. En aquest cas respondran els pares, les mares, els tutors, les tutores o les persones que posseeixin la custòdia o guarda legal.

Les persones titulars de les llicències/autoritzacions quan en motiu de l'exercici d'un dret que se'ls ha concedit, cometin una de les infraccions especificades en aquesta ordenança.

Els/les titulars dels establiments en les infraccions en què s'hi faci referència.

En els supòsits d'ocupacions per obres, els/les titulars de la vivenda o immoble on es realitzin les obres.

Subsidiàriament, els constructors i promotors en totes les infraccions relacionades en ocupacions de via pública per motius d'obres.

En matèria de publicitat, seràn responsables les persones físiques o jurídiques que siguin titulars de la llicència i, si aquesta no existeix, la persona física o jurídica sota la relació de dependència de la qual actuï l'autor/l'autora material de la infracció.

Article 54. Tipificació de les infraccions

Les infraccions es qualificaran de lleus, greus i molt greus

Són infraccions lleus:

a). D'aplicació general:

Enganxar o col·locar publicitat comercial al mobiliari urbà (fanals, arbres, parades d'autobús, senyals trànsit, etc.) a les façanes dels edificis, als parabrises dels vehicles, i a qualsevol altre lloc no destinat específicament a publicitat.

No mantenir l'espai afectat, les instal·lacions i la seva zona d'influència en bones condicions de neteja, salubritat, seguretat i estètica.

Incompliment de les condicions generals o específiques de la llicència municipal per la qual es concedeix el permís d'ocupació de la via pública.

No retirar els material de l'ocupació, previ requeriment de l'Ajuntament, per festes tradicionals o altres tipus d'actes.

Sobrepassar el període de vigència de la llicència municipal.

Exercir la venda ambulat sense autorització administrativa.

Utilitzar mobiliari sense permís en els espais públics en les celebracions sense ànim de lucre.

Qualsevol incompliment d'aquesta Ordenança que no hagi estat tipificat com a infracció greu o molt greu

b). Terrasses i vetlladors

No respectar el perímetre permès d'ocupació.

Impedir el pas de vianants o de les persones amb mobilitat reduïda.

Instal·lar aparells acústics

No mantenir l'espai afectat i la seva zona d'influència en bones condicions de neteja, salubritat, seguretat i estètica.

No disposar en lloc visible de la targeta de la llicència

c). Obres en general

Ocupar la via pública amb sacs de runa o contenidors sense autorització administrativa.

Sobrepassar els metres d'ocupació atorgats a la llicència.

No garantir el pas mínim per a vianants

Manca de senyalització o senyalització incorrecta

Manca d'elements adequats per raons de brutícia i seguretat.

Manca de tubs per carregar i descarregar els materials i els productes d'enderroc.

No netejar els rastres i les roderes dels espais públics.

Deixar obstacles de qualsevol tipus a la via pública

No fer visible el nom o la raó social i el telèfon del propietari o de l'empresa responsable dels contenidors.

No retirar els contenidors quan siguin plens o quan siguin requerits pels agents de l'autoritat.

No deixar en perfectes condicions de neteja la superfície de via pública ocupada.

Ocupar la zona de reserva d'estacionament amb maquinària, eines, contenidors o materials de construcció.

No retirar, al finalitzar la llicència d'ocupació, els elements de senyalització

Fer petits abocaments de terres, enderrocs, runes i residus de la construcció a la via pública.

d) Publicitat

Manca d'identificació de l'empresa distribuïdora

No respectar l'altura mínima de col·locació de les pancartes

No treure les pancartes el dia següent de la finalització de la llicència

La distribució de publicitat dinàmica sense autorització administrativa.

Incomplir les condicions de l'article 42 en el repartiment de la publicitat.

3. Són infraccions greus:



La comissió en el terme d'un any de tres infraccions lleus
Desenvolupar un ús especial o privatiu a la via pública o als espais públics sense la corresponent autorització administrativa.
Dur a terme un tancament o tall d'un carrer principal sense comunicar-ho al servei de la policia local.
Incompliment de les condicions en l'execució d'obertura de rases i cales.
L'incompliment de les mesures de seguretat, amb ocasió de la realització d'obres.
Ocupar la via pública amb qualsevol activitat fora dels horaris permesos en la llicència d'ocupació.
L'ocupació de la via pública sense autorització que pugui comportar un perill per a la circulació de vehicles o de vianants.
En matèria de publicitat, no retirar les instal·lacions o els elements situats a la via pública i/o no reposar els afectats i reparar els danys causats.
Distribuir publicitat que de manera directa, indirecta o subliminal sigui susceptible de fomentar el racisme, la xenofòbia, la discriminació de gènere, la insolidaritat o el menyspreu dels valors inherents a la nostra societat.
Sobrepassar els límits de soroll establerts a l'Ordenança municipal de soroll i vibracions.
No reposar els elements danyats a la via pública un cop extingida la llicència.
L'incompliment dels requisits establerts a les llicències.
L'incompliment dels requisits de l'article 18 en relació els tancaments d'obres.
L'incompliment de les mesures per a la instal·lació de bastides, ponts i ponts volats. -

Són infraccions molt greus:

La comissió en el terme d'un any de dos faltes greus
Encendre foc o realitzar activitats pirotècniques a la via pública i als espais públics sense la corresponent autorització.
La col·locació de tanques publicitàries i cartelleres.

Article 55. Sancions

1. Les sancions que s'imposaran als/les responsables de les infraccions seran les següents:

Les infraccions lleus es sancionaran amb multes compreses entre 50,00€ i 400,00€.
Les infraccions greus es sancionaran amb multes compreses entre 401,00€ i 900,00€.
Les infraccions molt greus es sancionaran amb multes compreses entre 901,00€ i 1.200,00€.

L'incompliment de l'horari de terrasses previst a l'article 13.22 serà motiu de sanció i, en cas de reiteració, es podrà suspendre o revocar l'autorització concedida.

2. Les quanties de les multes recollides a l'apartat anterior estan dintre dels límits que estableix l'article 141 de la Llei 7/1985, de 2 d'abril, reguladora de les Bases del Règim Local.

Article 56. Prescripció de les infraccions i sancions

1. Les infraccions i sancions recollides en la present ordenança prescriuran en els

terminis establerts en la normativa general de procediment administratiu. És a dir, les infraccions molt greus prescriuran en el termini de 3 anys, les greus en 2 anys i les lleus en 6 mesos a comptar de la data de comissió de la infracció.

2. Les sancions prescriuran les molt greus en el termini de 3 anys, les greus en el termini de 2 anys i les lleus en el termini d'1 any a comptar des de la data en què la resolució que imposa la sanció sigui definitiva en via administrativa.

3. Quan de les actuacions prèvies o en qualsevol moment, si el procediment s'ha iniciat, es conclouï que ha prescrit la infracció, s'acordarà la no procedència d'iniciar el procediment sancionador o l'arxiu de les actuacions, respectivament.

DISPOSICIONS TRANSITÒRIES

1ª. Mobilitat/Aforaments. Els/les titulars dels establiments que sol·licitin les autoritzacions d'ocupació de la via pública amb taules i cadires, disposaran de tres anys per adequar l'establiment matriu al que va lligat l'ocupació a allò que disposa el Codi tècnic d'edificació i el Decret 112/2010, de 31 d'agost, pel qual s'aprova el Reglament d'espectacles públics i activitats recreatives en tot el que fa referència a l'accessibilitat i supressió de barreres arquitectòniques. Per motius tècnics o d'alguna altra característica, es podrà demanar una pròrroga de 3 anys més per a dur a terme l'adequació de l'establiment.

2ª. Els expedients sancionadors incoats per infraccions comeses abans de l'entrada en vigor d'aquesta Ordenança es regiran, en allò que no perjudiqui la persona sancionable, pel règim sancionador vigent en el momento de cometre's la infracció.

DISPOSICIÓ DEROGATÒRIA

A l'entrada en vigor d'aquesta Ordenança quedarà derogada l'Ordenança municipal d'ocupació de les vies i espais públics i de convivència ciutadana en tot allò que la contradigui i en concret, en tota la regulació específica d'ocupació de les vies i espais públics.

DISPOSICIÓ FINAL

Aquesta Ordenança entrarà en vigor en el termini de 15 dies comptats des de la publicació íntegra del seu text al Butlletí Oficial de la Província de Barcelona.

ANNEX 1

DELIMITACIÓ ÀMBIT 1



ÀMBIT 1: Rambla Lluís Companys, Avda. Camí del Mas, Avda. Països Catalans.

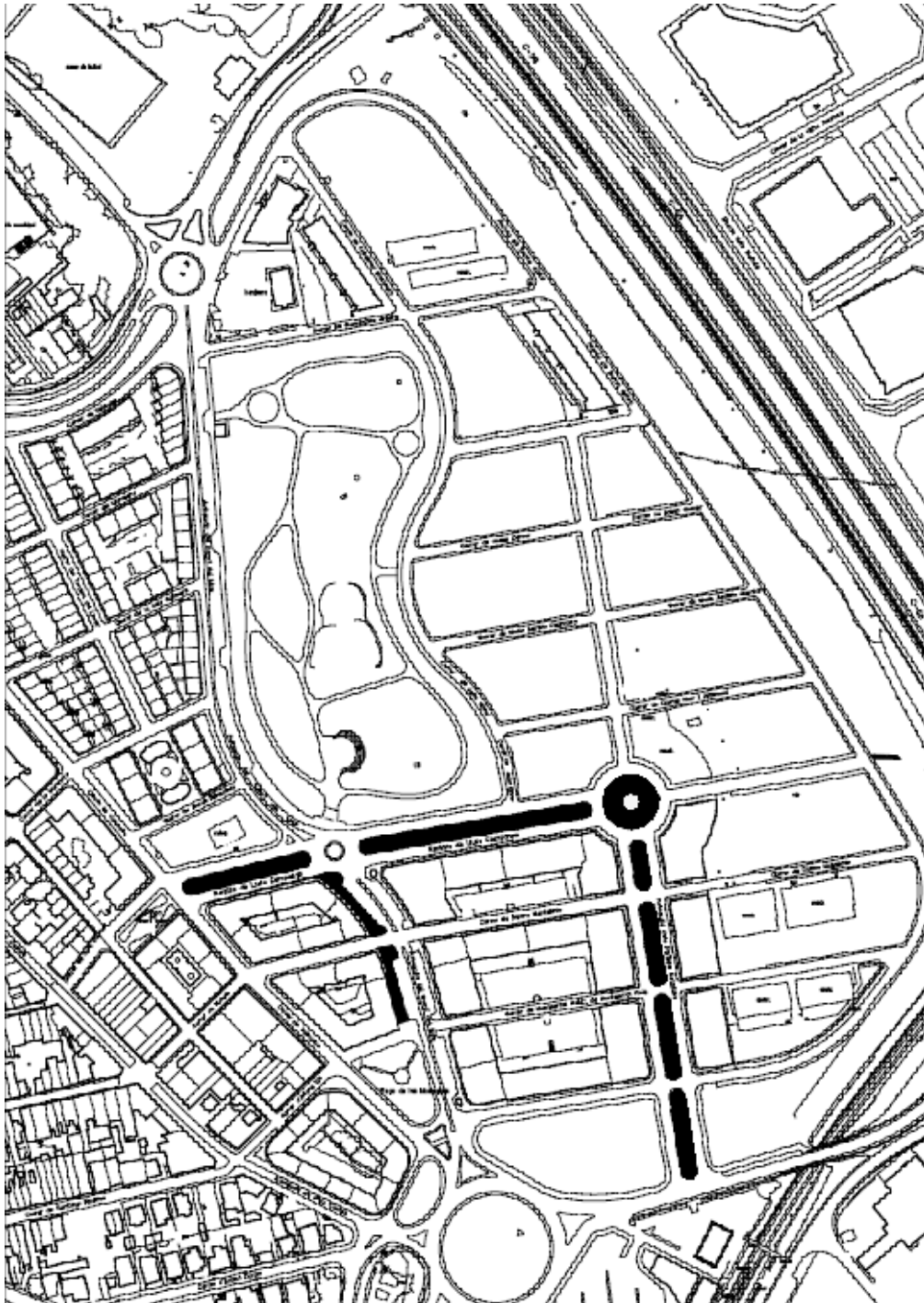

ORDENACIÓ:

PRIMER TRAM RAMBLA DE LLUÍS COMPANYS.



SEGON TRAM RAMBLA DE LLUÍS COMPANYS.

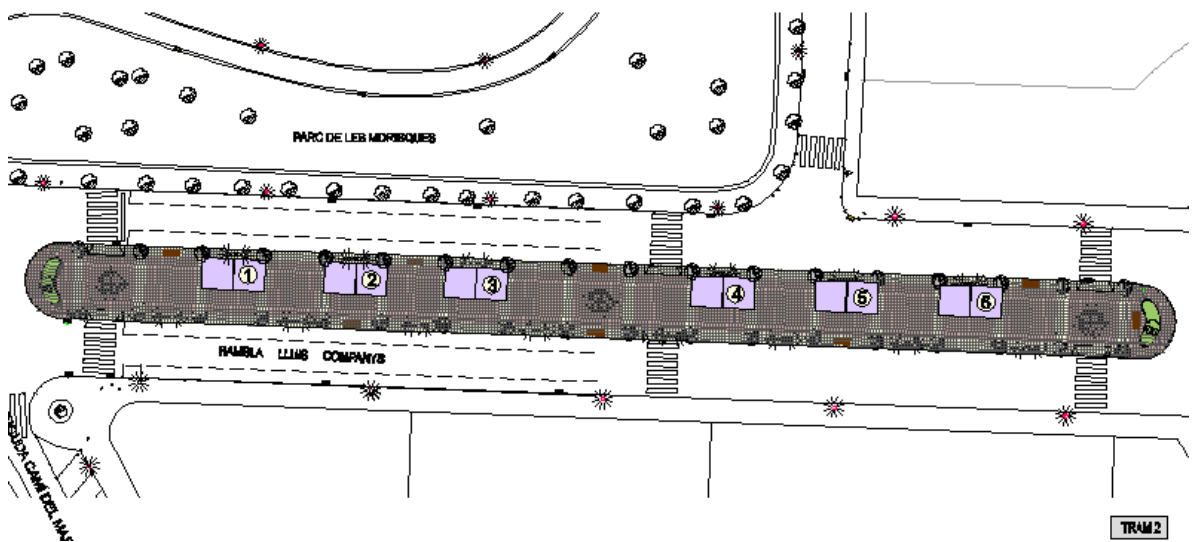



ANNEX 2

HOMOLOGACIÓ ELEMENTS AUTORITZATS (MOBILIARI)

- a) Les TAULES hauran de complir les següents prescripcions:
- Seran d'alumini polit i anoditzat de color metal·litzat amb base central quadrada o rodona.
 - També es podran col·locar altres tipus de taula, de qualitat similar, previ autorització expressa.
 - La publicitat de marques comercials queda prohibida.
- b) Les CADIRES hauran de complir les següents prescripcions:
- Preferentment cadires metàl·liques de tub d'alumini (diàmetre 25mm i 2mm gruix) polit i anoditzat amb trenat de ràfia. També podran ser de fusta o canya envernissada o pintada i loneta.
 - Tan els coixins de les cadires com les tovalloles de les taules seran de tela.
 - No s'autoritzen les cadires de plàstic, PVC o ferro pintat.
 - Model i forma d'elecció lliure.
 - També es podran col·locar altres tipus de cadires de qualitat similar previ autorització expressa.
 - La publicitat de marques comercials queda prohibida.
- c) Els PARASOLS hauran de complir les següents prescripcions:
- Estructura d'alumini, acer galvanitzat o fusta.
 - Lona de teixit de cotó amb tractament hidròfug o altres materials sintètics.
 - Color de lliure elecció compatible amb l'entorn.
 - La publicitat queda prohibida.
 - La volada màxima, una vegada desplegat totalment, no podrà superar els DOS METRES (2.00m) i en qualsevol cas sempre haurà de ser igual o inferior a l'amplada de la vorera reduïda en VINT (20) CENTÍMETRES.
 - No es podran clavar a terra en aquells trams de vies públiques que comptin amb aparcament soterrani o altres instal·lacions soterrades que ho impedeixin. Podran anar sustentats en peus autònoms o ancorats al paviment, d'acord amb el detall que s'adjunta al final de l'annex.
- d) Els EXPOSITORS hauran de complir les següents prescripcions:
- Els menús i cartes de plats o begudes es disposaran en expositors.
 - S'evitaran col·locar sobre la façana o sobre els para-sols anuncis i fotografies dels menjars.

-Els expositors seran d'alumini platejat amb perfil exterior arrodonit, o bé de fusta pintada i envernissada.

-Les dimensions seran segons els articles a exposar adequades a l'ocupació autoritzada.

-Model d'elecció lliure.

-La publicitat de marques comercials queda prohibida.

e) Les JARDINERES a les terrasses podran ser dels següents materials:

-Làmines de fusta de Flandes, amb guarniments metàl·lics inoxidable.

-Fosa.

-Terrissa o similar.

-De forma prismàtica de mides 1.00x0.3x0.4, agrupades al límit de la concessió.

-La publicitat de marques comercials queda prohibida.

-El sistema de reg no podrà provocar entollaments.

-Les plantes i arbustos no podran superar 1.00m d'alçada màxima inclosa la jardinera.

ANCORATGE PARA-SOLS:

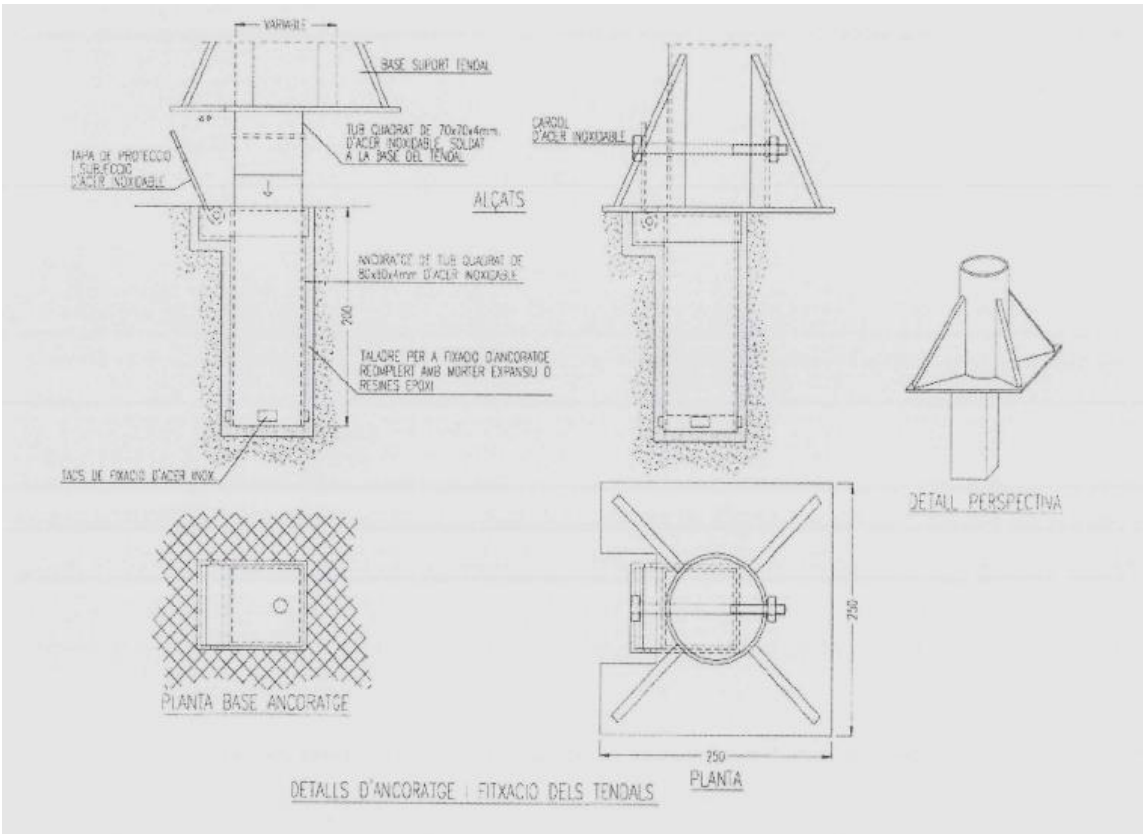

NOM COMERCIAL:

TIPUS DE LICÈNCIA:

HORARI:

SUPERFÍCIE OCUPADA:

TEMPORADA AUTORITZADA:

AFORAMENT AUTORITZAT*:

ZONA DE SENSIBILITAT ACÚSTICA

*Una persona cada 1 m² (segons CTE DB SI)

CAL RESPECTAR

Queda prohibit instal·lar reproduccions

Cinquè.- Publicar l'acord definitiu del text íntegre de l'Ordenança al Butlletí Oficial de la Província la qual entrarà en vigor en el termini de 15 dies des de l'endemà d'aquesta publicació.

Deliberacions

El senyor David Caminal Caparrós declara:

Bon vespre de nou a tots i totes.

Tal com deia l'alcalde, aquest punt fa referència a les al·legacions sobre l'aprovació definitiva de l'Ordenança municipal de l'ocupació de vies públiques.

En aquest cas van presentar el grup municipal de Convergència, van presentar 3 al·legacions: la primera al·legació feia referència que a l'article 56, l'apartat de disposicions transitòries, quant a mobilitat i aforament. Els/les titulars dels establiments que sol·licitin les autoritzacions de via pública amb taules i cadires disposaran de 3 anys per adequar l'establiment matriu al que va lligat l'ocupació a allò que disposa el Codi tècnic d'edificació i el Decret 112/2010, de 31 d'agost, pel qual s'aprova el Reglament d'espectacles públics i activitats recreatives en tot el que fa referència a l'accessibilitat i supressió de barreres arquitectòniques.

El grup municipal demanava que en el cas de Sant Quirze es pugui regular amb les pròrrogues necessàries per tal de poder fer aquesta regulació que se'ns demana, sempre i quan no hi hagi canvi de titularitat.

En aquest cas, dir que accepten aquesta al·legació, aquesta primera i introduïm la modificació a la disposició transitòria primera i el redactat quedarà, bé afegirem en aquest redactat que acabo de llegir, que per motius tècnics o d'alguna altra característica es podrà demanar una pròrroga de 3 anys més per dur a terme l'adequació de l'establiment.

En el cas de la segona al·legació, que era referent a l'article 13, terrasses i vetlladors, que en aquest article el grup municipal de Convergència demana que el còmput de l'aforament de l'establiment no sumi amb l'aforament de les terrasses, que es creï una norma percentual a l'aforament total de l'establiment i proposaven posar un percentatge que mai superés el 30% de l'aforament interior per tal de rendibilitzar al màxim l'aforament de l'establiment.

En aquest cas l'haurem de desestimar, donat que s'incompliria la normativa de rang superior atès que de la redacció de l'article 47, Decret 110/2010, de 31 d'agost, pel qual s'aprova el Reglament d'espectacles públics i activitats recreatives, no es desprèn la possibilitat de fer excepcions. No es pot separar l'aforament que hi ha diguéssim en terrasses amb l'interior.

Tanmateix atenent al que regula l'article 80 podríem induir a errors amb la cobertura de les assegurances de responsabilitat civil que obligatòriament han de garantir els establiments oberts al públic. De manera més planera, vull dir que poden haver-hi coses que puguin afectar a l'interior o a l'exterior i no es poden separar pel tema de l'assegurança. Vull dir ha d'estar tot cobert per la mateixa.

No sé si ho he comentat, però aquesta la desestimàvem.

I la tercera, de fet l'acceptem, però és una al·legació que fa referència quant a tractar-la en la propera regulació de l'Ordenança de civisme i convivència, per tant així ho farem.



Per tot això demanem el vot favorable per aprovar definitivament l'Ordenança municipal d'ocupació de les vies públiques.

La senyora Míriam Casaramona Massana declara:

Bon vespre alcaldessa, regidors, regidores i veïns que ens acompanyeu avui.

Òbviament el nostre grup s'abstindrà davant de les ordenances municipals d'ocupació de via pública, com no podia ser d'una altra manera.

En primer lloc volíem reconèixer la taxa dels tècnics de la casa, també la millora que representa la nova regulació de la via pública del nostre poble.

En segon lloc dir que totes les aportacions que vam fer en les sessions de treball, vam fer un parell de sessions, vam fer aportacions. A la segona sessió se'ns van recollir unes quantes, sempre hem fet les mateixes. Se'ns van desestimar les que actualment hem fet com a al·legacions.

I llavors bé ens hem quedat una mica de dir, sembla que anem aquí una mica a dir, bé portem unes al·legacions i aquesta sí i aquesta no. I clar no trobem tot una mica embolicat, treballar així d'aquesta manera de fer, però bé cap problema nosaltres seguirem treballant així perquè pensem que bé així ho hem de fer.

Per acabar, en tercer lloc, deixi'm que els hi digui que la manca de credibilitat per tal de complir les ordenances que avui portem a ple.

Per posar un exemple, només un petit exemple, el nostre grup ja fa mesos que denunciem unes tanques abandonades en uns espais de medi ambient en el nostre poble. I tot i haver-ho dit en diferents plens allà segueixen les tanques. No només ens fixem en les tanques, també ens fixem doncs en què veiem en diferents espais de mobiliari públic que es penja publicitat privada durant llargues temporades i també ho diem en diferents ocasions i la propaganda segueix penjada, la qual cosa ens fa dubtar que es pugui arribar a portar a terme.

Per tot això el nostre vot serà l'abstenció.

La senyora Elisabeth Oliveras i Jorba declara:

Els hi agraeixo a tots les seves intervencions.

Miri Sra. Casaramona, el fet d'aprovar una al·legació o una altra no és discrecional, o ara aquesta sí i l'altra no, sinó que hi ha una motivació.

El dia que estàvem a la comissió recordo molt bé que el tècnic que ens assessorava li va semblar que 3 anys era massa, quan després vostès van presentar l'al·legació ho vam poder tornar a parar i fer l'observació, en aquest cas li va semblar que sí que era raonable, si en aquell moment quan vostès ho haguessin presentat, en el treball que vostè va presentar ens ho hagués acceptat tècnicament, en aquell moment s'hauria

incorporat com d'altres millores que vam fer. Doncs per exemple els metres quadrats que ocupava una taula.

Per tant dir-li que no hi ha una discrecionalitat de si aquest, sí, no.

El fet de què els aforaments no pugem trencar una norma supramunicipal, tampoc no és una voluntat, senzillament és que funciona així. I dins de la mateixa comissió ja vam parlar que l'horari de tancament dels establiments no era motiu d'aquesta ordenança, sinó que és motiu de l'Ordenança de sorolls que també s'ha de revisar i s'ha de treballar i que per tant ens emplaçàvem allà i per tant per això els hi deia el Sr. Caminal que per això s'acceptava, perquè ja era una al·legació que ella sola va néixer i es va transformar de com una conversa dins del mateix àmbit de la comissió, perquè es va comentar l'horari i això és motiu d'una altra ordenança, que no és la que estem treballant en aquest moment.

Miri si a vostès els hi sembla que hi ha manca de credibilitat, a mi, no ho sé si hem de parlar tant malament de qui ha d'exercir, perquè en aquest cas, és el cas de funció de policia i d'observació de la via pública que l'exerceixen els funcionaris de la casa, jo diria que la tenen tota. És a dir, pot ser que se'ns passin coses, perquè se'ns passen a tots.

Dir-los que demà si tinc temps i aconseguim els hi faré un requeriment perquè ens diguin on són les tanques. Perquè sap què passa? Que aquesta història de les tanques, estem parlant d'un bé públic, que vostès saben on és, que sembla ser que la gent que treballa vigilant la via urbana no les troba, però que vostès n'estan fent mofa, quan és un bé públic i d'interès de tots que estigui en el seu lloc i que es senyalitzi un perill, no és un joc, i una cosa que estigui passant, o que ara. Per tant, com que ja veig que nosaltres, com per nosaltres solets no som capaços i quan de bona fe el Sr. Fernández els hi va demanar on estaven, vostès li van dir que no li pensaven dir, doncs jo sí que els hi dic que farem un requeriment al grup municipal de Convergència perquè ens digui si us plau quins són els elements que han vist i determinen que poden crear inseguretat o que estan fora de lloc, perquè sinó estem incomplint tots nosaltres amb una irresponsabilitat absoluta.

No en tenim cap mena de ganes de fer les coses a mitges, d'errors n'hi ha molts sempre a tot arreu, però realment dir que hi ha manca de credibilitat, pensi que això ho exerceixen els funcionaris de la casa, o sigui els regidors quan anem pel carrer i veiem coses, doncs ho trasladem a un tècnic o a un funcionari perquè faci possible que allò es resolgui, però realment qui ha d'exercir la funció és qui té la funció pública. I per mi en aquest cas, la gent que treballa en el nostre Ajuntament, el de tots, tenen la màxima confiança.

Per tant s'ha regulat, s'ha millorat o s'ha intentat millorar la gestió de l'àmbit de l'ocupació de la via pública.

Les tanques d'ocupació, en aquest cas si les ha deixat les ha deixat l'Ajuntament, no les ha deixat una empresa, per tant ens hem d'autorequerir a nosaltres mateixos a veure qui les va deixar i on són. Vostès no ens diuen on són, sembla ser que els servies nostres no són capaços de trobar-les, per tant ja li dic jo, els hi farem el requeriment des d'Alcaldia i a partir d'aquí ho resoldrem.



Votació

Sotmesa a votació la proposta dalt transcrita, s'aprova per majoria absoluta amb el resultat següent:

Vots a favor: 9 (Junts-ERC-AM i ICV-EUiA-E)
Abstencions: 5 (PSC-CP, Convergència i C's)
Vots en contra: 0

DECLARACIÓ DE FE PÚBLICA

Helena Muñoz Amorós, secretària de l'Ajuntament de Sant Quirze del Vallès a efectes d'aquesta sessió, certifico que el seu contingut íntegre plasma el desenvolupament de la sessió del Ple corresponent, en el lloc i la data de la sessió.